

Vibraciones y ondas

Método y recomendaciones [M.A.S](#) y [ondas](#)

◊ PROBLEMAS

● Muelle

- La energía total de un cuerpo de masa 0,5 kg que realiza un movimiento armónico simple es $6,0 \cdot 10^{-3}$ J y la fuerza máxima que actúa sobre él es 0,3 N.
 - Escribe la ecuación de la elongación en función del tiempo, si en el instante inicial se encuentra en el punto de máxima elongación positiva.
 - Calcula en el instante $T/4$ la energía cinética y la energía potencial.
 - Halla la frecuencia con la que oscilaría si se duplicase su masa.

(P.A.U. sep. 16)

Rta.: a) $x = 0,0400 \cos(3,87 t)$ (m); b) $E_p = 0$; $E_c = 6,0 \cdot 10^{-3}$ J; c) $f' = 0,436$ Hz.

Datos

Masa

Fuerza recuperadora elástica máxima

Energía mecánica

Período de oscilación

Posición inicial

Incógnitas

Ecuación del movimiento (frecuencia angular y amplitud)

Energía potencial en el instante $T/4$

Energía cinética en el instante $T/4$

Frecuencia con la que oscilaría si se duplicase su masa

Otros símbolos

Amplitud

Constante elástica del resorte

Pulsación (frecuencia angular)

Masa de la partícula

Elongación

Amplitud (elongación máxima)

Ecuaciones

Ecuación del movimiento en el M.A.S.

Ley de Hooke: fuerza recuperadora elástica

Energía cinética

Energía potencial elástica

Energía mecánica

Relación entre la frecuencia angular y el período

Relación entre la frecuencia angular y la frecuencia

Relación entre la frecuencia angular y la constante elástica

Cifras significativas: 3

$m = 0,500$ kg

$F_m = 0,300$ N

$E = 6,00 \cdot 10^{-3}$ J

$T = 4,00$ s

$x_0 = A$

ω, A

E_p

E_c

f'

A

k

ω

m

x

A

$x = A \cdot \text{sen}(\omega \cdot t + \varphi_0)$

$F = -k \cdot x$

$E_c = \frac{1}{2} m \cdot v^2$

$E_p = \frac{1}{2} k \cdot x^2$

$E = \frac{1}{2} k \cdot A^2$

$\omega = 2 \pi / T$

$\omega = 2 \pi \cdot f$

$k = m \cdot \omega^2$

Solución:

a) Se plantea un sistema de dos ecuaciones para calcular dos de las incógnitas: la amplitud y la constante elástica del muelle. La energía mecánica elástica es $E = \frac{1}{2} k \cdot A^2$. La fuerza es máxima cuando la elongación es igual a la amplitud.

$$\left. \begin{array}{l} E = \frac{1}{2} k \cdot A^2 \\ F_m = k \cdot A \end{array} \right\} \left. \begin{array}{l} \frac{1}{2} k \cdot A^2 = 6,00 \cdot 10^{-3} \text{ J} \\ k \cdot A = 0,300 \text{ N} \end{array} \right\} \begin{array}{l} A = 0,040 \text{ m} \\ k = 7,50 \text{ N/m} \end{array}$$

La frecuencia angular se calcula a partir de la constante elástica del muelle y de la masa oscilante.

$$\underline{k = m \cdot \omega^2} \Rightarrow \omega = \sqrt{\frac{k}{m}} = \sqrt{\frac{7,50 \text{ [N} \cdot \text{m}^{-1}]}{0,500 \text{ [kg]}}} = 3,87 \text{ rad/s}$$

La ecuación del M.A.S. es indistintamente $x = A \cdot \cos(\omega \cdot t + \varphi_0)$ o $x = A \cdot \sin(\omega \cdot t + \varphi'_0)$ pero el valor de la fase inicial depende de la expresión.

Para calcular la fase inicial se sustituyen en la ecuación de movimiento los datos y los valores de la posición inicial:

$$\begin{aligned} 0,0400 \text{ [m]} &= 0,0400 \text{ [m]} \sin(3,87 \cdot 0 + \varphi_0) \\ \sin(\varphi_0) &= 1 \\ \varphi_0 &= \arcsen(-1) = \pi / 2 \text{ [rad]} = 1,57 \text{ rad} \end{aligned}$$

La ecuación de movimiento queda:

$$x = 0,0400 \sin(3,87 \cdot t + 1,57) \text{ [m]}$$

Esta ecuación es equivalente a:

$$x = 0,0400 \cos(3,87 \cdot t) \text{ [m]}$$

b) Para calcular la energía potencial, necesitamos conocer la posición en ese instante. Se calcula el período T de oscilación a partir de la frecuencia angular.

$$\omega = 2 \pi / T \Rightarrow T = \frac{2 \pi}{\omega} = \frac{2 \cdot 3,14 \text{ [rad]}}{3,87 \text{ [rad/s]}} = 1,62 \text{ s}$$

$$t = T / 4 = 1,62 \text{ [s]} / 4 = 0,405 \text{ s}$$

$$x = 0,0400 \cos(3,87 \cdot 0,405) = 0$$

Energía potencial para $x = 0$ m:

$$E_p = k \cdot x^2 / 2 = 7,50 \text{ [N/m]} (0 \text{ [m]})^2 / 2 = 0$$

La energía cinética se calcula a partir de la energía mecánica, ya que la fuerza es conservativa.

Energía cinética para $x = 0$ m:

$$E_c = E - E_p = 6,00 \cdot 10^{-3} \text{ [J]} - 0 \text{ [J]} = 6,00 \cdot 10^{-3} \text{ J}$$

c) De la ecuación que relaciona la constante elástica con la frecuencia angular se puede despejar la frecuencia

$$\begin{aligned} \underline{k = m \cdot \omega^2} &= m (2 \pi \cdot f)^2 = 4 \pi^2 \cdot f^2 \cdot m \\ f &= \frac{1}{2\pi} \sqrt{\frac{k}{m}} \Rightarrow f = \frac{1}{2 \cdot 3,14} \sqrt{\frac{3,87 \text{ [N/m]}}{2 \cdot 0,500 \text{ [kg]}}} = 0,436 \text{ s}^{-1} \end{aligned}$$

La frecuencia es inversamente proporcional a la raíz cuadrada de la masa. Si la masa se duplica, la frecuencia disminuye en un factor $\sqrt{2}$.

2. Una masa de 0,5 kg está unida al extremo de un muelle (de masa despreciable) situado sobre un plano horizontal, permaneciendo fijo el otro extremo del muelle. Para estirar el muelle una longitud de 4 cm se requiere una fuerza de 5 N. Se deja el sistema masa-muelle en libertad. Calcula:
- El trabajo realizado por la fuerza elástica desde la posición inicial $x = 4$ cm hasta su posición de equilibrio $x = 0$.
 - El módulo de la velocidad de la masa cuando se encuentra a 2 cm de su posición de equilibrio.
 - La frecuencia de oscilación del citado muelle si inicialmente se estira 6 cm.

(P.A.U. sep. 15)

Rta.: a) $W = 0,100 \text{ J}$; b) $|v_2| = 0,548 \text{ m/s}$; $f = 2,52 \text{ Hz}$.

Datos

Masa

Alargamiento del muelle

Fuerza necesaria para alargar el muelle 4 cm

Amplitud

Cifras significativas: 3

$m = 0,500 \text{ kg}$

$x = 4,00 \text{ cm} = 0,0400 \text{ m}$

$F_a = 5,00 \text{ N}$

$A = 4,00 \text{ cm} = 0,0400 \text{ m}$

Datos

Posición para calcular la velocidad

Amplitud si se estira 6 cm

IncógnitasTrabajo de la fuerza elástica desde $x = 4$ cm hasta el origenMódulo de la velocidad para $x = 2$ cmFrecuencia de la oscilación si $A = 6$ cm**Ecuaciones**

Trabajo de una fuerza conservativa

Energía potencial elástica

Ley de Hooke: fuerza recuperadora elástica

Energía cinética

Relación entre la frecuencia angular y la constante elástica

Relación entre la frecuencia angular y la frecuencia

Cifras significativas: 3 $x_2 = 2,00$ cm = 0,0200 m $A_6 = 6,00$ cm = 0,0600 m W $|v_2|$ f $W = -\Delta E_p$ $E_p = \frac{1}{2} k \cdot x^2$ $F = -k \cdot x$ $E_c = \frac{1}{2} m \cdot v^2$ $k = m \cdot \omega^2$ $\omega = 2 \pi \cdot f$ **Solución:**

a) El trabajo que realiza una fuerza conservativa como la fuerza elástica es igual y de signo contrario a la variación de energía potencial. Para calcular la energía potencial elástica es necesario conocer la constante elástica del muelle.

Se calcula la constante elástica del muelle en la situación de equilibrio, cuando los valores de la fuerza aplicada y la fuerza elástica son iguales:

$$F_a = k \cdot \Delta x \Rightarrow k = \frac{F_a}{\Delta x} = \frac{5,00 \text{ [N]}}{0,040 \text{ [m]}} = 125 \text{ N/m}$$

La energía potencial en el origen es nula $E_{p0} = 0$.

La energía potencial en el punto en el que $x = 4$ cm vale:

$$E_{p4} = k \cdot x^2 / 2 = 125 \text{ [N/m]} (0,0400 \text{ [m]})^2 / 2 = 0,100 \text{ J}$$

El trabajo de la fuerza elástica desde $x = 4$ cm hasta el origen vale:

$$W = -\Delta E_p = -(E_{p0} - E_{p4}) = E_{p4} = 0,100 \text{ J}$$

Análisis: La fuerza recuperadora elástica realiza un trabajo positivo porque tiene el mismo sentido que el desplazamiento: hacia el origen.

b) Se calcula la velocidad aplicando el principio de conservación de la energía, porque la única fuerza (elástica) es conservativa,

$$(E_c + E_p)_1 = (E_c + E_p)_2 \\ \frac{1}{2} m \cdot v_1^2 + \frac{1}{2} k \cdot x_1^2 = \frac{1}{2} m \cdot v_2^2 + \frac{1}{2} k \cdot x_2^2$$

Se multiplica todo por 2 y se sustituyen valores, tomando como punto 1 el de $x = 4$ cm y como punto 2 el de $x = 2$ cm.

$$0,500 \text{ [kg]} \cdot 0^2 + 125 \text{ [N/m]} (0,0400 \text{ [m]})^2 = 0,500 \text{ [kg]} \cdot v_2^2 + 125 \text{ [N/m]} (0,0200 \text{ [m]})^2$$

$$|v_2| = \sqrt{\frac{125 \text{ [N/m]} (0,040^2 - 0,020^2) \text{ m}^2}{0,500 \text{ kg}}} = 0,548 \text{ m/s}$$

c) La frecuencia, que se obtiene de la frecuencia angular o pulsación, es independiente de la amplitud, solo depende de la masa y de la constante elástica del muelle:

$$k = m \cdot \omega^2 \Rightarrow \omega = \sqrt{\frac{k}{m}} = \sqrt{\frac{125,0 \text{ [N/m]}}{0,500 \text{ [kg]}}} = 15,8 \text{ rad/s}$$

$$\omega = 2 \pi \cdot f \Rightarrow f = \frac{\omega}{2\pi} = \frac{15,8 \text{ [rad/s]}}{2 \cdot 3,14 \text{ [rad]}} = 2,52 \text{ s}^{-1}$$

3. Una masa de 200 g está unida a un muelle y oscila en un plano horizontal con un movimiento armónico simple (M.A.S). La amplitud del movimiento es $A = 40$ cm, y la elongación en el instante inicial es $x = -40$ cm. La energía total es 8 J. Calcula:

- a) La constante elástica del muelle.
 b) La ecuación del M.A.S.
 c) La velocidad y aceleración máximas, indicando los puntos de la trayectoria en los que se alcanzan dichos valores.

(P.A.U. jun. 15)

Rta.: a) $k = 100 \text{ N/kg}$; b) $x = 0,400 \text{ sen}(22,4 t + 4,71) \text{ [m]}$; c) $v_m = 8,94 \text{ m/s}$; $a_m = 200 \text{ m/s}^2$.

Datos

Masa que realiza el M.A.S.

Amplitud

Elongación inicial

Energía mecánica

Incógnitas

Constante elástica del muelle

Ecuación del movimiento (frecuencia angular y fase inicial)

Velocidad máxima

Aceleración máxima

Ecuaciones

Ecuación de movimiento en el M.A.S.

Energía mecánica

Relación entre la frecuencia angular y la constante elástica

Cifras significativas: 3 $m = 200 \text{ g} = 0,200 \text{ kg}$ $A = 40,0 \text{ cm} = 0,400 \text{ m}$ $x_0 = -40,0 \text{ cm} = -0,400 \text{ m}$ $E = 8,00 \text{ J}$ k ω, φ_0 v_m a_m $x = A \cdot \text{sen}(\omega \cdot t + \varphi_0)$ $E = \frac{1}{2} k \cdot A^2$ $k = m \cdot \omega^2$ **Solución:**

- a) Se calcula la constante elástica del muelle a partir de la energía y de la amplitud.

$$E = \frac{1}{2} k \cdot A^2 \Rightarrow k = \frac{2 \cdot E}{A^2} = \frac{2 \cdot 8,00 \text{ [J]}}{(0,400 \text{ [m]})^2} = 100 \text{ N/kg}$$

- b) La ecuación de movimiento de un M.A.S. es

$$x = A \cdot \text{sen}(\omega \cdot t + \varphi_0)$$

La amplitud es la máxima separación de la posición de equilibrio y es un dato: $A = 0,400 \text{ m}$

La frecuencia angular se calcula a partir de la constante elástica del muelle y de la masa oscilante.

$$k = m \cdot \omega^2 \Rightarrow \omega = \sqrt{\frac{k}{m}} = \sqrt{\frac{100 \text{ [N} \cdot \text{m}^{-1}]}{0,200 \text{ [kg]}}} = 22,4 \text{ rad/s}$$

Para calcular la fase inicial se sustituyen en la ecuación de movimiento los datos y los valores de la posición inicial:

$$-0,400 \text{ [m]} = 0,400 \text{ [m]} \text{ sen}(22,4 \cdot 0 + \varphi_0)$$

$$\text{sen}(\varphi_0) = -1$$

$$\varphi_0 = \arcsen(-1) = 3 \pi / 2 \text{ [rad]} = 4,71 \text{ rad}$$

La ecuación de movimiento queda:

$$x = 0,400 \text{ sen}(22,4 t + 4,71) \text{ [m]}$$

Análisis: La ecuación de movimiento cumple la condición de la posición inicial (para $t = 0$, $x_0 = -0,400 \text{ m}$).

- c) La velocidad se obtiene derivando la ecuación de movimiento con respecto al tiempo

$$v = \frac{dx}{dt} = \frac{d\{A \cdot \text{sen}(\omega \cdot t + \varphi_0)\}}{dt} = A \cdot \omega \cdot \cos(\omega \cdot t + \varphi_0)$$

Tiene el valor máximo cuando $\cos(\omega \cdot t + \varphi_0) = 1$.

$$v_m = A \cdot \omega = 0,400 \text{ [m]} \cdot 22,4 \text{ [rad/s]} = 8,94 \text{ m/s}$$

Esta velocidad máxima se alcanza cuando la masa pasa por el punto medio de su trayectoria (origen), porque cuando $\cos(\omega \cdot t + \varphi_0) = 1$, entonces $\text{sen}(\omega \cdot t + \varphi_0) = 0$ y $x = A \cdot \text{sen}(\omega \cdot t + \varphi_0) = 0$.

La aceleración se obtiene derivando la velocidad con respecto al tiempo

$$a = \frac{dv}{dt} = \frac{d\{A \cdot \omega \cdot \cos(\omega \cdot t + \varphi_0)\}}{dt} = -A \cdot \omega^2 \cdot \sin(\omega \cdot t + \varphi_0)$$

Tiene el valor máximo cuando $\sin(\omega \cdot t + \varphi_0) = -1$.

$$a_m = A \cdot \omega^2 = 0,400 \text{ [m]} \cdot (22,4 \text{ [rad/s]})^2 = 200 \text{ m/s}^2$$

Esta aceleración máxima se alcanza cuando la masa pasa por los extremos de su trayectoria ($x = \pm A$), porque la aceleración es proporcional a la elongación, $a = -\omega^2 \cdot x$. La aceleración es máxima cuando es máxima la elongación.

4. Se cuelga un cuerpo de 10 kg de masa de un resorte y se alarga 2,0 cm. Después se le añaden otros 10 kg y se le da un tirón hacia abajo, de modo que el sistema comienza a oscilar con una amplitud de 3,0 cm.

a) Calcula la constante elástica del resorte y la frecuencia del movimiento.

b) Escribe, en función del tiempo, las ecuaciones de la elongación, velocidad, aceleración y fuerza.

c) Calcula la energía cinética y la energía potencial elástica a los 2 s de haber empezado a oscilar.

Dato: $g = 9,8 \text{ m/s}^2$.

(P.A.U. sep. 14)

Rta.: a) $k = 4,90 \cdot 10^3 \text{ N/m}$; $f = 2,49 \text{ Hz}$; b) $x = 0,0300 \cos(15,7 t) \text{ [m]}$; $v = -0,470 \sin(15,7 t) \text{ m/s}$;

$a = -7,35 \cos(15,7 t) \text{ [m/s}^2\text{]}$; $F = -147 \cos(15,7 t) \text{ [N]}$; c) $E_c = 0,0270 \text{ J}$; $E_p = 2,18 \text{ J}$.

Datos

Masa que se cuelga del muelle

Alargamiento

Masa que realiza el M.A.S.

Posición inicial

Amplitud (elongación máxima)

Tiempo para calcular la energía

Aceleración de la gravedad

Incógnitas

Constante elástica del resorte

Frecuencia del movimiento

Ecuaciones del movimiento armónico:

Pulsación (frecuencia angular)

Fase inicial

Velocidad máxima

Aceleración máxima

Fuerza máxima

Energía cinética cuando $t = 2 \text{ s}$

Energía potencial cuando $t = 2 \text{ s}$

Otros símbolos

Fuerza recuperadora elástica

Ecuaciones

Peso

Ley de Hooke: fuerza recuperadora elástica

Relación entre la frecuencia angular y la constante elástica

Relación entre la frecuencia angular y la frecuencia

Ecuación de movimiento en el M.A.S.

Energía potencial elástica

Energía cinética

Energía mecánica

Cifras significativas: 3

$m_0 = 10,0 \text{ kg}$

$\Delta x = 2,00 \text{ cm} = 0,0200 \text{ m}$

$m = 20,0 \text{ kg}$

$x_0 = 3,00 \text{ cm} = 0,0300 \text{ m}$

$A = x_0 = 0,0300 \text{ m}$

$t = 2,00 \text{ s}$

$g = 9,80 \text{ m/s}^2$

k

f

x, v, a, F

ω

φ_0

v_m

a_m

F_m

E_c

E_p

F

$P = m \cdot g$

$F = -k \cdot x$

$k = m \cdot \omega^2$

$\omega = 2 \pi \cdot f$

$x = A \cdot \sin(\omega \cdot t + \varphi_0)$

$E_p = \frac{1}{2} k \cdot x^2$

$E_c = \frac{1}{2} m \cdot v^2$

$E = (E_c + E_p) = \frac{1}{2} k \cdot A^2$

Solución:

a) Se calcula la constante elástica del muelle de la situación de equilibrio, cuando los valores del peso de la masa colgada y la fuerza elástica son iguales:

$$k \cdot \Delta x = m \cdot g$$

$$k = \frac{m \cdot g}{\Delta x} = \frac{10,0 \text{ [kg]} \cdot 9,80 \text{ [m/s}^2\text{]}}{0,020 \text{ [m]}} = 4,90 \cdot 10^3 \text{ N/m}$$

Se calcula la frecuencia a partir de la pulsación, que se obtiene de la constante elástica del muelle y de la masa oscilante.

$$k = m \cdot \omega^2 \Rightarrow \omega = \sqrt{\frac{k}{m}} = \sqrt{\frac{4,90 \cdot 10^3 \text{ [N} \cdot \text{m}^{-1}\text{]}}{20,0 \text{ [kg]}}} = 15,7 \text{ rad/s}$$

$$\omega = 2 \pi \cdot f \Rightarrow f = \frac{\omega}{2\pi} = \frac{15,7 \text{ rad/s}}{2 \cdot 3,14 \text{ rad}} = 2,49 \text{ s}^{-1} = 2,49 \text{ Hz}$$

b) Para calcular la fase inicial se elige un sistema de referencia con origen O en la posición de equilibrio y el eje X+ vertical en el sentido del alargamiento (hacia abajo) y se sustituyen en la ecuación de movimiento los datos y los valores de la posición inicial:

$$0,0300 \text{ [m]} = 0,0300 \text{ [m]} \cdot \text{sen}(15,7 \cdot 0 + \varphi_0)$$

$$\text{sen}(\varphi_0) = 1$$

$$\varphi_0 = \arcsen(1) = \pi / 2 \text{ [rad]} = 1,57 \text{ rad}$$

La ecuación de movimiento queda:

$$x = 0,0300 \cdot \text{sen}(15,7 \cdot t + \pi / 2) \text{ [m]}$$

Como $\text{sen}(\varphi + \pi / 2) = \text{cos } \varphi$, la ecuación puede escribirse más brevemente:

$$x = 0,0300 \cdot \text{cos}(15,7 \cdot t) \text{ [m]}$$

Análisis: La ecuación de movimiento cumple la condición de la posición inicial (para $t = 0$, $x_0 = 0,0300 \text{ m}$).

La velocidad es la derivada de la posición con respecto al tiempo:

$$v = \frac{dx}{dt} = \frac{d\{0,0300 \cdot \text{cos}(15,7 \cdot t)\}}{dt} = -15,7 \cdot 0,0300 \cdot \text{sen}(15,7 \cdot t) = -0,470 \cdot \text{sen}(15,7 \cdot t) \text{ m/s}$$

La aceleración es la derivada de la velocidad con respecto al tiempo:

$$a = \frac{dv}{dt} = \frac{d\{-0,470 \cdot \text{sen}(15,7 \cdot t)\}}{dt} = -0,470 \cdot 15,7 \cdot \text{cos}(15,7 \cdot t) = -7,35 \cdot \text{cos}(15,7 \cdot t) \text{ m/s}^2$$

La fuerza elástica es:

$$F = -k \cdot x$$

$$F = -4,90 \cdot 10^3 \text{ [N/m]} \cdot 0,0300 \cdot \text{cos}(15,7 \cdot t) \text{ [m]} = -147 \text{ cos}(15,7 \cdot t) \text{ [N]}$$

c) A los 2,00 s su posición es:

$$x = 0,0300 \text{ [m]} \cdot \text{cos}(15,7 \text{ [rad/s]} \cdot 2,00 \text{ [s]}) = 0,0298 \text{ m}$$

Energía potencial para $x = 0,0298 \text{ m}$:

$$E_p = k \cdot x^2 / 2 = 4,90 \cdot 10^3 \text{ [N/m]} (0,0298 \text{ [m]})^2 / 2 = 2,18 \text{ J}$$

A los 2,00 s su velocidad es:

$$v = -0,470 \text{ [m/s]} \cdot \text{sen}(15,7 \text{ [rad/s]} \cdot 2,00 \text{ [s]}) = 0,0520 \text{ m/s}$$

Energía cinética para $v = 0,0520 \text{ m/s}$

$$E_c = m \cdot v^2 / 2 = 20,0 \text{ [kg]} \cdot (0,0520 \text{ [m/s]})^2 / 2 = 0,0270 \text{ J}$$

Análisis: Se puede calcular la energía mecánica $E = \frac{1}{2} k \cdot A^2 = k \cdot A^2 / 2 = 4,90 \cdot 10^3 \text{ [N/m]} (0,0300 \text{ [m]})^2 / 2 = 2,21 \text{ J}$ y comprobar que es igual a la suma de las energías cinética y potencial: $2,21 \text{ J} = 0,027 \text{ J} + 2,18 \text{ J}$

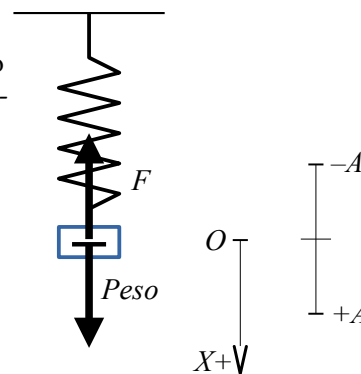

5. Una partícula de masa $m = 0,1 \text{ kg}$, sujeta en el extremo de un resorte, oscila en un plano horizontal con un M.A.S., siendo la amplitud $A = 0,20 \text{ m}$ y la frecuencia $f = 5 \text{ s}^{-1}$. En el instante inicial la posición es $x = A$. Calcula para $t = T / 8 \text{ s}$:

- a) La velocidad y aceleración.
 b) La energía mecánica.
 a) La frecuencia con que oscilaría si se duplica la masa.

(P.A.U. jun. 13)

Rta.: a) $v = -4,44$ m/s; $a = -140$ m/s²; b) $E = 1,97$ J; c) $f = 3,54$ Hz.

Datos

Masa que realiza el M.A.S.

Amplitud

Frecuencia

Posición inicial

IncógnitasVelocidad para $t = T/8$ Aceleración para $t = T/8$

Energía mecánica

Frecuencia si se duplica la masa

Otros símbolos

Constante elástica del resorte

Período

Pulsación (frecuencia angular)

Fase inicial

Fuerza recuperadora elástica

Ecuaciones

Ecuación de movimiento en el M.A.S.

Relación entre la frecuencia angular y la constante elástica

Relación entre la frecuencia angular y la frecuencia

Relación entre frecuencia y el período

Energía potencial elástica

Energía cinética

Energía mecánica

Cifras significativas: 3 $m = 0,100$ kg $A = 0,200$ m $f = 5,00$ s⁻¹ $x_0 = A = 0,200$ m v a E f_2 k T ω φ_0 F $x = A \cdot \text{sen}(\omega \cdot t + \varphi_0)$ $k = m \cdot \omega^2$ $\omega = 2 \pi \cdot f$ $f = 1 / T$ $E_p = \frac{1}{2} k \cdot x^2$ $E_c = \frac{1}{2} m \cdot v^2$ $E = (E_c + E_p) = \frac{1}{2} k \cdot A^2$ **Solución:**

a) La ecuación de movimiento de un M.A.S. puede escribirse

$$x = A \cdot \text{sen}(\omega \cdot t + \varphi_0)$$

La amplitud es un dato: $A = 0,200$ m

La frecuencia angular se calcula a partir de la frecuencia:

$$\omega = 2 \pi \cdot f = 2 \pi \text{ [rad]} \cdot 5,00 \text{ [Hz]} = 10 \pi \text{ [rad/s]} = 31,4 \text{ rad/s}$$

Para calcular la fase inicial se elige un sistema de referencia con origen O en la posición de equilibrio y el eje X+ vertical en el sentido del alargamiento (hacia abajo) y se sustituyen en la ecuación de movimiento los datos y los valores de la posición inicial:

$$\begin{aligned} A &= A \cdot \text{sen}(\omega \cdot 0 + \varphi_0) \\ \text{sen}(\varphi_0) &= 1 \\ \varphi_0 &= \arcsen(1) = \pi / 2 \text{ [rad]} = 1,57 \text{ rad} \end{aligned}$$

La ecuación de movimiento queda:

$$x = 0,200 \cdot \text{sen}(10 \pi \cdot t + \pi / 2) \text{ [m]}$$

Como $\text{sen}(\varphi + \pi / 2) = \cos \varphi$, la ecuación puede escribirse más brevemente:

$$x = 0,200 \cdot \cos(10 \pi \cdot t) \text{ [m]}$$

Se obtiene la expresión de la velocidad derivando la ecuación de movimiento:

$$v = \frac{dx}{dt} = \frac{d\{0,200 \cdot \cos(31,4 \cdot t)\}}{dt} = -0,200 \cdot 31,4 \cdot \text{sen}(31,4 \cdot t) = -6,28 \cdot \text{sen}(31,4 \cdot t) \text{ [m/s]}$$

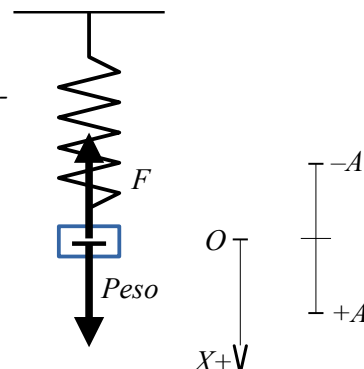

Se necesita calcular el período:

$$T = 1 / f = 1 / (5,00 \text{ [s}^{-1}\text{)}) = 0,200 \text{ s}$$

El tiempo es:

$$t = T / 8 = 0,200 \text{ [s]} / 8 = 0,0250 \text{ s}$$

Se sustituye para calcular la velocidad en ese instante:

$$v = -6,28 \cdot \text{sen}(10 \pi \text{ [rad/s]} \cdot 0,0250 \text{ [s]}) \text{ [m/s]} = -6,28 \cdot \text{sen}(\pi / 4) \text{ [m/s]} = -4,44 \text{ m/s}$$

Se obtiene la expresión de la aceleración derivando la ecuación de la velocidad con respecto al tiempo:

$$a = \frac{dv}{dt} = \frac{d[-6,28 \cdot \text{sen}(31,4 \cdot t)]}{dt} = -6,28 \cdot 31,4 \cdot \cos(31,4 \cdot t) = -197 \cdot \cos(31,4 \cdot t) \text{ [m/s}^2\text{]}$$

Sustituyendo el valor del tiempo se obtiene la aceleración para $t = T / 8$:

$$a = -197 \cdot \cos(10 \pi \text{ [rad/s]} \cdot 0,0250 \text{ [s]}) \text{ [m/s}^2\text{]} = -197 \cdot \cos(\pi / 4) \text{ [m/s}^2\text{]} = -140 \text{ m/s}^2$$

b) La energía mecánica puede calcularse como la energía potencial máxima, la energía cinética máxima o la suma de las energías cinética y potencial en cualquier instante:

$$E = (E_c + E_p) = \frac{1}{2} k \cdot A^2 = \frac{1}{2} m \cdot v_m^2 = \frac{1}{2} m \cdot v^2 + \frac{1}{2} k \cdot x^2$$

Si se opta por la primera, hay que calcular el valor de la constante elástica.

$$k = m \cdot \omega^2 = 0,100 \text{ [kg]} \cdot (31,4 \text{ [rad/s]})^2 = 98,7 \text{ N/m}$$

Energía mecánica:

$$E = E_p = m = k \cdot A^2 / 2 = 98,7 \text{ [N/m]} (0,200 \text{ [m]})^2 / 2 = 1,97 \text{ J}$$

Se podría haber calculado la energía mecánica como la energía cinética máxima.

La velocidad tiene un valor máximo cuando el seno de la fase vale -1 .

$$v_m = -6,28 \text{ sen}(10 \pi \cdot t) \text{ [m/s]} = 6,28 \text{ m/s}$$

$$E_c = m \cdot v_m^2 / 2 = 0,100 \text{ [kg]} \cdot (6,28 \text{ [m/s]})^2 / 2 = 1,97 \text{ J}$$

También se podría haber calculado la energía mecánica como la suma de las energías cinética y potencial, pero sería un proceso más largo ya que habría que calcular el valor de la constante elástica y el de la posición. (Solo se tenía calculada la velocidad)

c) De la ecuación que relaciona la constante elástica con la frecuencia angular

$$k = m \cdot \omega^2 = m (2 \pi \cdot f)^2 = 4 \pi^2 \cdot f^2 \cdot m$$

Se puede despejar la frecuencia:

$$f = \frac{1}{2\pi} \sqrt{\frac{k}{m}} \Rightarrow f = \frac{1}{2 \cdot 3,14} \sqrt{\frac{98,7 \text{ [N/m]}}{0,2 \text{ [kg]}}} = 3,54 \text{ s}^{-1}$$

La frecuencia es inversamente proporcional a la raíz cuadrada de la masa. Si la masa se duplica, la frecuencia disminuye en un factor $\sqrt{2}$.

6. Una masa de 10 g está unida a un resorte y oscila en un plano horizontal con un movimiento armónico simple. La amplitud del movimiento es $A = 20 \text{ cm}$, y la elongación en el instante inicial es $x = -20 \text{ cm}$. Si la energía total es 0,5 J, calcula:

- La constante elástica del resorte.
- La ecuación del movimiento.
- La energía cinética en la posición $x = 15 \text{ cm}$.

(P.A.U. sep. 12)

Rta.: a) $k = 25,0 \text{ N/m}$; b) $x = 0,200 \cdot \text{sen}(50,0 \cdot t + 4,71) \text{ [m]}$; c) $E_c = 0,219 \text{ J}$.

Datos

Masa que oscila

Amplitud

Cifras significativas: 3

$m = 10,0 \text{ g} = 0,0100 \text{ kg}$

$A = 20,0 \text{ cm} = 0,200 \text{ m}$

Datos

Posición inicial
Energía mecánica
Posición para calcular la energía cinética

Cifras significativas: 3

$x_0 = -20,0 \text{ cm} = -0,200 \text{ m}$
 $E = 0,500 \text{ J}$
 $x = 15,0 \text{ cm} = 0,150 \text{ m}$

Incógnitas

Constante elástica del resorte
Ecuación del movimiento (frecuencia angular y fase inicial)
Energía cinética en la posición $x = 15 \text{ cm}$

k
 ω, φ_0
 E_c

Ecuaciones

Ecuación de movimiento en el M.A.S.
Relación entre la frecuencia angular y la constante elástica
Energía potencial elástica
Energía mecánica

$x = A \cdot \text{sen}(\omega \cdot t + \varphi_0)$
 $k = m \cdot \omega^2$
 $E_p = \frac{1}{2} k \cdot x^2$
 $E = (E_c + E_p) = \frac{1}{2} k \cdot A^2$

Solución:

a) Se calcula la constante elástica del muelle a partir de la energía y de la amplitud.

$$E = \frac{1}{2} k \cdot A^2 \Rightarrow k = \frac{2 \cdot E}{A^2} = \frac{2 \cdot 0,500 \text{ [J]}}{(0,200 \text{ [m]})^2} = 25,0 \text{ N/m}$$

b) La ecuación de movimiento de un M.A.S. puede escribirse

$$x = A \cdot \text{sen}(\omega \cdot t + \varphi_0)$$

La amplitud es la máxima separación de la posición de equilibrio y es un dato: $A = 0,200 \text{ m}$

La frecuencia angular se calcula a partir de la constante elástica del muelle y de la masa oscilante.

$$k = m \cdot \omega^2 \Rightarrow \omega = \sqrt{\frac{k}{m}} = \sqrt{\frac{25,0 \text{ [N/m]}}{0,010 \text{ [kg]}}} = 50,0 \text{ rad/s}$$

Para calcular la fase inicial se elige un sistema de referencia con origen O en la posición de equilibrio y el eje X+ vertical en el sentido del alargamiento (hacia abajo) y se sustituyen en la ecuación de movimiento los datos y los valores de la posición inicial:

$$\begin{aligned} -0,200 \text{ [m]} &= 0,200 \text{ [m]} \text{sen}(50,0 \cdot 0 + \varphi_0) \\ \text{sen}(\varphi_0) &= -1 \\ \varphi_0 &= \arcsen(-1) = 3 \pi / 2 \text{ [rad]} = 4,71 \text{ rad} \end{aligned}$$

La ecuación de movimiento queda:

$$x = 0,200 \cdot \text{sen}(50,0 \cdot t + 4,71) \text{ [m]}$$

Análisis: La ecuación de movimiento cumple la condición de la posición inicial (para $t = 0$, $x_0 = -0,200 \text{ m}$).

c) Se puede calcular la energía cinética a partir de la energía potencial.

$$E_p = k \cdot x^2 / 2 = 25,0 \text{ [N/m]} \cdot (0,150 \text{ [m]})^2 / 2 = 0,281 \text{ J}$$

Teniendo en cuenta que la única fuerza (elástica) es conservativa,

$$E_c = E - E_p = 0,500 \text{ [J]} - 0,281 \text{ [J]} = 0,219 \text{ J}$$

7. Un objeto de 100 g, unido a un muelle de $k = 500 \text{ N} \cdot \text{m}^{-1}$, realiza un movimiento armónico simple. La energía total es de 5 J. Calcula:

- La amplitud.
- La velocidad máxima y la frecuencia de la oscilación.
- Indica cualitativamente en una gráfica como varían la energía total, cinética y potencial con la elongación.

(P.A.U. sep. 10)

Rta.: a) $A = 0,141 \text{ m}$; b) $v_m = 10,0 \text{ m/s}$; $f = 11,3 \text{ Hz}$.

Datos

Masa que realiza el M.A.S.
 Constante elástica del muelle
 Energía mecánica

Cifras significativas: 3

$m = 100 \text{ g} = 0,100 \text{ kg}$
 $k = 500 \text{ N}\cdot\text{m}^{-1}$
 $E = 5,00 \text{ J}$

Incógnitas

Amplitud (elongación máxima)
 Velocidad máxima
 Frecuencia de oscilación

A
 v_m
 f

Otros símbolos

Valor de la velocidad
 Pulsación (frecuencia angular)
 Fase inicial
 Elongación
 Fuerza recuperadora elástica

v
 ω
 φ_0
 x
 F

Ecuaciones

Ecuación de movimiento en el M.A.S.
 Relación entre la frecuencia angular y la constante elástica
 Relación entre la frecuencia angular y la frecuencia
 Energía potencial elástica
 Energía cinética
 Energía mecánica

$x = A \cdot \text{sen}(\omega \cdot t + \varphi_0)$
 $k = m \cdot \omega^2$
 $\omega = 2 \pi \cdot f$
 $E_p = \frac{1}{2} k \cdot x^2$
 $E_c = \frac{1}{2} m \cdot v^2$
 $E = \frac{1}{2} k \cdot A^2$

Solución:

a) Se calcula la amplitud partir de la energía y de la constante elástica del muelle.

$$E = \frac{1}{2} k \cdot A^2 \Rightarrow A = \sqrt{\frac{2 \cdot E}{k}} = \sqrt{\frac{2 \cdot 5,00 \text{ [J]}}{500 \text{ [N}\cdot\text{m}^{-1}]}} = 0,141 \text{ m}$$

b) Para calcular la frecuencia de oscilación se calcula antes la frecuencia angular a partir de la constante elástica del muelle y de la masa oscilante.

$$k = m \cdot \omega^2 \Rightarrow \omega = \sqrt{\frac{k}{m}} = \sqrt{\frac{500 \text{ [N}\cdot\text{m}^{-1}]}{0,100 \text{ [kg]}}} = 70,7 \text{ rad/s}$$

La frecuencia de oscilación se obtiene de la frecuencia angular.

$$\omega = 2 \pi \cdot f \Rightarrow f = \frac{\omega}{2 \pi} = \frac{70,7 \text{ [rad/s]}}{2 \cdot 3,14 \text{ [rad]}} = 11,3 \text{ s}^{-1}$$

La velocidad se obtiene derivando la ecuación de movimiento con respecto al tiempo

$$v = \frac{dx}{dt} = \frac{d\{A \cdot \text{sen}(\omega \cdot t + \varphi_0)\}}{dt} = A \cdot \omega \cdot \cos(\omega \cdot t + \varphi_0)$$

Tiene el valor máximo cuando $\cos(\omega \cdot t + \varphi_0) = 1$

$$v_m = A \cdot \omega = 0,141 \text{ [m]} \cdot 70,7 \text{ [rad/s]} = 10,0 \text{ m/s}$$

c) La energía mecánica $E = \frac{1}{2} k \cdot A^2$ es constante y, por tanto, su representación es una línea recta horizontal.

La representación gráfica de la energía potencial es una parábola con el vértice en el origen.

La energía cinética se puede expresar como la diferencia entre la energía mecánica y la energía potencial

$$E_c = E - E_p = \frac{1}{2} k \cdot A^2 - \frac{1}{2} k \cdot x^2 = \frac{1}{2} k (A^2 - x^2)$$

Su representación gráfica también es una parábola pero invertida.

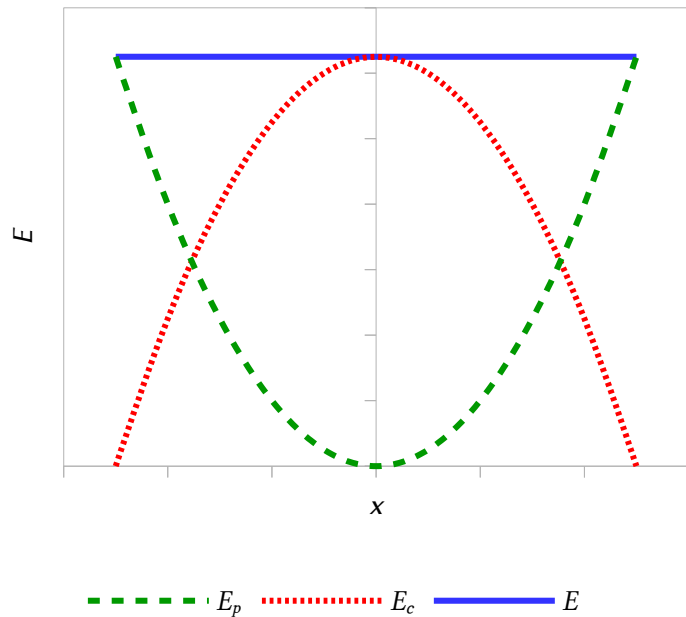

8. Una masa de 5 g realiza un movimiento armónico simple de frecuencia 1 Hz y amplitud 10 cm. Si en $t = 0$ la elongación es la mitad de la amplitud, calcula:

- La ecuación del movimiento.
- La energía mecánica.
- ¿En qué puntos de la trayectoria es máxima la energía cinética y en cuáles es máxima la energía potencial?

(P.A.U. jun. 09)

Rta.: a) $x = 0,100 \cdot \text{sen}(2\pi \cdot t + \pi / 6)$ [m] b) $E = 9,87 \cdot 10^{-4}$ J.

Datos

Masa que realiza el M.A.S.

Amplitud

Posición inicial

Frecuencia

Incógnitas

Ecuación del movimiento (frecuencia angular y fase inicial)

Energía mecánica

Otros símbolos

Constante elástica del resorte

Pulsación (frecuencia angular)

Fase inicial

Fuerza recuperadora elástica

Ecuaciones

Ecuación de movimiento en el M.A.S.

Relación entre la frecuencia angular y la frecuencia

Relación entre la frecuencia angular y la constante elástica

Energía potencial elástica

Energía cinética

Energía mecánica

Cifras significativas: 3

$$m = 5,00 \text{ g} = 0,00500 \text{ kg}$$

$$A = 10,0 \text{ cm} = 0,100 \text{ m}$$

$$x_0 = \pm A / 2 = \pm 0,0500 \text{ m}$$

$$f = 1,00 \text{ Hz}$$

$$\omega, \varphi_0$$

$$E$$

$$k$$

$$\omega$$

$$\varphi_0$$

$$F$$

$$x = A \cdot \text{sen}(\omega \cdot t + \varphi_0)$$

$$\omega = 2\pi \cdot f$$

$$k = m \cdot \omega^2$$

$$E_p = \frac{1}{2} k \cdot x^2$$

$$E_c = \frac{1}{2} m \cdot v^2$$

$$E = (E_c + E_p) = \frac{1}{2} k \cdot A^2$$

Solución:

a) La ecuación de movimiento de un M.A.S. puede escribirse

$$x = A \cdot \text{sen}(\omega \cdot t + \varphi_0)$$

La amplitud es un dato: $A = 0,100 \text{ m}$

La frecuencia angular se calcula a partir de la frecuencia:

$$\omega = 2 \pi \cdot f = 2 \pi [\text{rad}] \cdot 1,00 [\text{Hz}] = 2 \pi [\text{rad/s}] = 6,28 \text{ rad/s}$$

Para calcular la fase inicial se elige un sistema de referencia con origen O en la posición de equilibrio y el eje $X+$ vertical en el sentido del alargamiento (hacia abajo) y se sustituyen en la ecuación de movimiento los datos y los valores de la posición inicial:

$$\begin{aligned} A/2 &= A \cdot \text{sen}(\omega \cdot 0 + \varphi_0) \\ \text{sen}(\varphi_0) &= 1/2 \\ \varphi_0 &= \arcsen(1/2) \end{aligned}$$

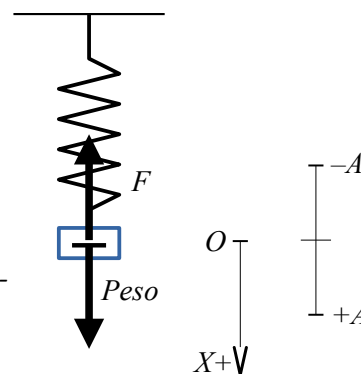

Hay dos soluciones: $\varphi_{01} = \pi / 6$ y $\varphi_{02} = 5 \pi / 6$.

Se necesitaría conocer el sentido del movimiento para poder elegir entre ellas. A falta de ese dato, se elige arbitrariamente, por ejemplo: $\varphi_{01} = \pi / 6$, que corresponde al desplazamiento en sentido positivo.

La ecuación de movimiento queda:

$$x = 0,100 \cdot \text{sen}(2 \pi \cdot t + \pi / 6) [\text{m}]$$

(Si se hubiese elegido la ecuación $x = A \cdot \text{cos}(\omega \cdot t + \varphi_0)$, también habría dos soluciones para la fase inicial:

$$\varphi_{01} = -\pi / 3 \text{ y } \varphi_{02} = \pi / 3)$$

Análisis: Cualquiera de las ecuaciones de movimiento propuestas cumple la condición de la posición inicial (para $t = 0$, $x_0 = 0,0500 \text{ m}$ o $x_0 = -0,0500 \text{ m}$).

b) La energía mecánica puede calcularse como la suma de las energías cinética y potencial en cualquier instante, la energía cinética máxima o la energía potencial máxima:

$$E = (E_c + E_p) = \frac{1}{2} m \cdot v^2 + \frac{1}{2} k \cdot x^2 = \frac{1}{2} m \cdot v_m^2 = \frac{1}{2} k \cdot A^2$$

Si se opta por la última, hay que calcular el valor de la constante elástica.

$$k = m \cdot \omega^2 = 0,00500 [\text{kg}] \cdot (6,28 [\text{rad/s}])^2 = 0,197 \text{ N/m}$$

Energía mecánica:

$$E = k \cdot A^2 / 2 = 0,197 [\text{N/m}] (0,0500 [\text{m}])^2 / 2 = 9,87 \cdot 10^{-4} \text{ J}$$

Se podría haber calculado la energía mecánica como la energía cinética máxima. La velocidad en un instante es la derivada de la posición con respecto al tiempo. Derivando la ecuación de movimiento queda:

$$v = \frac{dx}{dt} = \frac{d\{0,100 \cdot \text{sen}(2\pi \cdot t + \pi/6)\}}{dt} = 0,100 \cdot 2 \cdot \pi \cdot \text{cos}(2\pi \cdot t + \pi/6) = 0,628 \cdot \text{cos}(2\pi \cdot t + \pi/6) \text{ m/s}$$

La velocidad tiene un valor máximo cuando el coseno de la fase vale 1.

$$\begin{aligned} v_m &= 0,628 \text{ m/s} \\ E_{c \text{ m}} &= m \cdot v_m^2 / 2 = 0,00500 [\text{kg}] \cdot (0,628 [\text{m/s}])^2 / 2 = 9,87 \cdot 10^{-4} \text{ J} \end{aligned}$$

c) La energía cinética es máxima cuando la energía potencial es mínima, o sea nula. Es decir en el origen o centro de la trayectoria $x = 0$.

La energía potencial es máxima cuando la elongación es máxima, o sea igual a la amplitud. Es decir

$$x = \pm A = \pm 0,100 \text{ m}$$

9. Un cuerpo de masa 100 gramos está unido a un resorte que oscila en uno plano horizontal. Cuando se estira 10 cm y se suelta, oscila con un período de 2 s. Calcula:

- La velocidad cuando se encuentra a 5 cm de su posición de equilibrio.
- La aceleración en ese momento.
- La energía mecánica.

(P.A.U. sep. 08)

Rta.: a) $|v| = 0,272 \text{ m/s}$; b) $|a| = 0,493 \text{ m/s}^2$; c) $E = 4,93 \cdot 10^{-3} \text{ J}$.

Datos

Masa que cuelga
Amplitud
Período
Posición para calcular la velocidad y aceleración

Cifras significativas: 3

$m = 100 \text{ g} = 0,100 \text{ kg}$
 $A = 10,0 \text{ cm} = 0,100 \text{ m}$
 $T = 2,00 \text{ s}$
 $x = 5,00 \text{ cm} = 0,0500 \text{ m}$

Incógnitas

Velocidad cuando se encuentra a 5 cm de su posición de equilibrio
Aceleración en ese momento
Energía mecánica

 v a E **Ecuaciones**

Ecuación de movimiento en el M.A.S.
Relación entre la frecuencia angular y la constante elástica
Relación entre la frecuencia angular y el período
Energía potencial elástica
Energía cinética
Energía mecánica
Relación entre la aceleración y la elongación

$$x = A \cdot \text{sen}(\omega \cdot t + \varphi_0)$$

$$k = m \cdot \omega^2$$

$$\omega = 2\pi / T$$

$$E_p = \frac{1}{2} k \cdot x^2$$

$$E_c = \frac{1}{2} m \cdot v^2$$

$$E = (E_c + E_p) = \frac{1}{2} k \cdot A^2$$

$$a = -\omega^2 \cdot x$$

Solución:

a) Se calcula la frecuencia angular a partir del período.

$$\omega = \frac{2\pi}{T} = \frac{2 \cdot 3,14 \text{ [rad]}}{2,00 \text{ [s]}} = 3,14 \text{ rad/s}$$

Se calcula la constante elástica del resorte a partir de la frecuencia angular y de la masa

$$k = m \cdot \omega^2 = 0,100 \text{ [kg]} \cdot (3,14 \text{ [rad/s]})^2 = 0,987 \text{ N/m}$$

Se calcula la velocidad aplicando el principio de conservación de la energía, porque la única fuerza (elástica) es conservativa,

$$(E_c + E_p)_1 = (E_c + E_p)_2$$
$$\frac{1}{2} m \cdot v_1^2 + \frac{1}{2} k \cdot x_1^2 = \frac{1}{2} m \cdot v_2^2 + \frac{1}{2} k \cdot x_2^2$$

Se multiplica todo por 2 y se sustituyen valores

$$0,100 \text{ [kg]} \cdot 0^2 + 0,987 \text{ [N/m]} (0,100 \text{ [m]})^2 = 0,100 \text{ [kg]} \cdot v^2 + 0,987 \text{ [N/m]} (0,0500 \text{ [m]})^2$$
$$|v| = 0,272 \text{ m/s}$$

El signo de la velocidad no puede determinarse a partir de los datos.

b) La aceleración es proporcional y de sentido contrario a la elongación:

$$a = -\omega^2 \cdot x = \pm(3,14 \text{ [rad/s]})^2 \cdot 0,0500 \text{ [m]} = \pm 0,493 \text{ m/s}^2$$

El signo de la aceleración depende de a qué lado de la posición de equilibrio se encuentre.

c) La energía mecánica es constante y vale lo mismo que en el punto de máxima elongación, en el que la velocidad es nula:

$$E = (E_c + E_p) = 0 \cdot v^2 / 2 + k \cdot A^2 / 2 = 0,987 \text{ [N/m]} \cdot (0,100 \text{ [m]})^2 / 2 = 4,93 \cdot 10^{-3} \text{ J}$$

10. De un resorte de 40 cm de longitud se cuelga un peso de 50 g de masa y, alcanzado el equilibrio, la longitud del resorte es de 45 cm. Se estira con la mano el conjunto masa-resorte 6 cm y se suelta. Halla:

- La constante del resorte.
- La ecuación del M.A.S. que describe el movimiento.
- Deduca la ecuación de la energía potencial elástica.

Dato: $g = 9,8 \text{ m} \cdot \text{s}^{-2}$.

Rta.: a) $k = 9,8 \text{ N/m}$; b) $x = 0,060 \cdot \cos(14 \cdot t) \text{ [m]}$.

(P.A.U. sep. 07)

Datos

Longitud inicial del resorte
 Masa que cuelga
 Longitud al colgarle los 50 g
 Amplitud
 Aceleración de la gravedad

Incógnitas

Constante elástica del resorte
 Ecuación del movimiento (frecuencia angular y fase inicial)

Otros símbolos

Elongación
 Trabajo

Ecuaciones

Peso
 Ley de Hooke: fuerza recuperadora elástica
 Ecuación de movimiento en el M.A.S.
 Relación entre la frecuencia angular ω y la constante elástica k
 Energía potencial elástica

Cifras significativas: 3

$L_0 = 40,0 \text{ cm} = 0,400 \text{ m}$
 $m = 50,0 \text{ g} = 0,0500 \text{ kg}$
 $L = 45,0 \text{ cm} = 0,450 \text{ m}$
 $A = 6,00 \text{ cm} = 0,0600 \text{ m}$
 $g = 9,80 \text{ m}\cdot\text{s}^{-2}$

k
 ω, φ_0

x
 W

$P = m \cdot g$
 $F = -k \cdot x$
 $x = A \cdot \text{sen}(\omega \cdot t + \varphi_0)$
 $k = m \cdot \omega^2$
 $E_p = \frac{1}{2} k \cdot x^2$

Solución:

a) Se calcula la constante elástica del muelle de la situación de equilibrio, cuando los valores del peso de la masa colgada y la fuerza elástica son iguales:

$$k \cdot \Delta x = m \cdot g$$

El alargamiento vale

$$\Delta x = L - L_0 = 0,450 \text{ [m]} - 0,400 \text{ [m]} = 0,050 \text{ m}$$

La constante es

$$k = \frac{m \cdot g}{\Delta x} = \frac{0,050 \text{ [kg]} \cdot 9,80 \text{ [m/s}^2\text{]}}{0,050 \text{ [m]}} = 9,8 \text{ N/m}$$

b) La ecuación de movimiento de un M.A.S. puede escribirse

$$x = A \cdot \text{sen}(\omega \cdot t + \varphi_0)$$

La amplitud es la máxima separación de la posición de equilibrio y es un dato: $A = 0,0600 \text{ m}$

La frecuencia angular se calcula a partir de la constante elástica del muelle y de la masa oscilante.

$$k = m \cdot \omega^2 \Rightarrow \omega = \sqrt{\frac{k}{m}} = \sqrt{\frac{9,8 \text{ [N}\cdot\text{m}^{-1}\text{]}}{0,050 \text{ [kg]}}} = 14 \text{ rad/s}$$

Para calcular la fase inicial se elige un sistema de referencia con origen O en la posición de equilibrio y el eje X+ vertical en el sentido del alargamiento (hacia abajo) y se sustituyen en la ecuación de movimiento los datos y los valores de la posición inicial:

$$0,0600 \text{ [m]} = 0,0600 \text{ [m]} \cdot \text{sen}(14 \cdot 0 + \varphi_0)$$

$$\text{sen}(\varphi_0) = 1$$

$$\varphi_0 = \arcsen(1) = \pi/2 \text{ [rad]} = 1,57 \text{ rad}$$

La ecuación de movimiento queda:

$$x = 0,0600 \cdot \text{sen}(14 t + \pi/2) \text{ [m]}$$

Como $\text{sen}(\varphi + \pi/2) = \cos \varphi$, la ecuación puede escribirse más brevemente:

$$x = 0,0600 \cdot \cos(14 t) \text{ [m]}$$

Análisis: La ecuación de movimiento cumple la condición de la posición inicial (para $t = 0$, $x_0 = 0,0600 \text{ m}$).

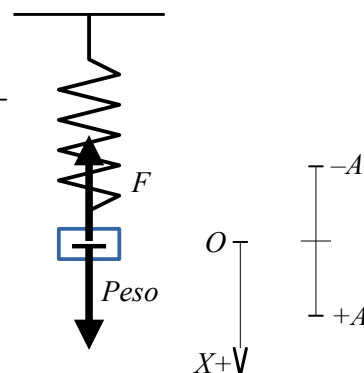

c) Para obtener la ecuación de energía potencial elástica, sin cálculo integral, se dibuja la gráfica F/x y se admite que el trabajo de la fuerza elástica entre el origen y un punto cualquiera de elongación es el área bajo la gráfica. Para un desplazamiento elemental, $d x$, el trabajo de la fuerza valdría el área elemental bajo la gráfica F/x .

$$d W = F \cdot d x$$

El trabajo de la fuerza elástica cuando un objeto sometido a ella se desliza entre el origen y un punto de coordenada x vale:

$$W = \text{Área del triángulo} = x \cdot F / 2 = x \cdot k \cdot x / 2 = \frac{1}{2} k \cdot x^2$$

Como el trabajo es la variación de la energía potencial cambiada de signo

$$W = -\Delta E_p$$

Si se asigna al origen energía potencial nula, la expresión de la energía potencial es

$$E_p = \frac{1}{2} k \cdot x^2$$

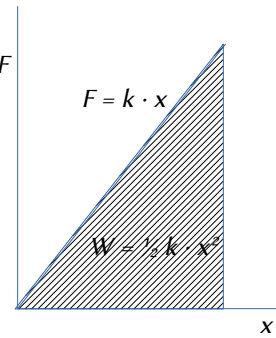

11. Una masa de 0,01 kg realiza un movimiento armónico simple de ecuación $x = 5 \cos(2 t + \pi/6)$. (Magnitudes en el S.I.). Calcula:

- Posición, velocidad y aceleración en $t = 1$ s.
- Energía potencial en $x = 2$ m.
- La energía potencial, ¿es negativa en algún instante?

(P.A.U. jun. 07)

Rta.: a) $x_1 = -4,08$ m; $v_1 = -5,79$ m/s; $a_1 = 16,3$ m/s²; b) $E_p = 0,0800$ J.

Datos

Masa que realiza el M.A.S.

Ecuación del movimiento

Incógnitas

Posición en $t = 1,00$ s.

Velocidad en $t = 1,00$ s.

Aceleración en $t = 1,00$ s.

Energía potencial en $x = 2,00$ m

Otros símbolos

Elongación

Pulsación (frecuencia angular)

Fase inicial

Ecuaciones

Ecuación de movimiento en el M.A.S.

Relación entre la frecuencia angular ω y la constante elástica k

Energía potencial elástica

Energía mecánica

Cifras significativas: 3

$m = 0,0100$ kg

$x = 5,00 \cdot \cos(2,00 \cdot t + \pi/6)$ [m]

x_1

v_1

a_1

E_p

x

ω

φ_0

$x = A \cdot \cos(\omega \cdot t + \varphi_0)$

$k = m \cdot \omega^2$

$E_p = \frac{1}{2} k \cdot x^2$

$E = (E_c + E_p) = \frac{1}{2} k \cdot A^2$

Solución:

a) La posición para $t = 1,00$ s se obtiene sustituyendo el valor del tiempo en la ecuación de movimiento:

$$x_1 = 5,00 \cdot \cos(2,00 \cdot 1,00 + \pi/6) \text{ [m]} = -4,08 \text{ m}$$

La velocidad es la derivada de la posición con respecto al tiempo:

$$v = \frac{dx}{dt} = \frac{d\{5,00 \cdot \cos(2,00 \cdot t + \pi/6)\}}{dt} = -5,00 \cdot 2,00 \cdot \text{sen}(2,00 \cdot t + \pi/6) = -10,0 \cdot \text{sen}(2,00 \cdot t + \pi/6) \text{ [m/s]}$$

Sustituyendo el valor del tiempo, $t = 1,00$ s, queda:

$$v_1 = -10,0 \cdot \text{sen}(2,00 \cdot 1,00 + \pi/6) \text{ [m/s]} = -5,79 \text{ m/s}$$

La aceleración es la derivada de la velocidad con respecto al tiempo:

$$a = \frac{dv}{dt} = \frac{d\{-10,0 \cdot \sin(2,00 \cdot t + \pi/6)\}}{dt} = -10,0 \cdot 2,00 \cdot \cos(2,00 t + \pi/6) = -20,0 \cdot \cos(2,00 t + \pi/6) \text{ [m/s}^2\text{]}$$

Sustituyendo el valor del tiempo, $t = 1,00$ s, queda:

$$a_1 = -20,0 \cdot \cos(2,00 \cdot 1,00 + \pi/6) \text{ [m/s}^2\text{]} = 16,3 \text{ m/s}^2$$

Análisis: La posición inicial era $x_0 = 5,00 \cdot \cos(\pi/6) = 4,33$ m y se movía hacia el origen, ya que la velocidad inicial era $v_0 = -10,0 \cdot \sin(\pi/6) < 0$. Como el período $T = 2\pi / \omega = 3,14$ s, para $t = 1,00$ s aún no ha descrito medio ciclo, por lo que tiene que encontrarse en las zonas de elongaciones negativas, por lo que la aceleración ($a = -\omega^2 \cdot x$) ha de ser positiva. Con estos sencillos cálculos no podemos determinar si su velocidad es hacia el origen (+) o en sentido contrario.

b) Para calcular la energía potencial se necesita la constante elástica del muelle que se obtiene a partir de la pulsación y de la masa oscilante: $k = m \cdot \omega^2$

$$E_p = k \cdot x^2 / 2 = m \cdot \omega^2 \cdot x^2 / 2 = 0,0100 \text{ [kg]} (2,00 \text{ [rad/s]})^2 (2,00 \text{ [m]})^2 / 2 = 8,00 \cdot 10^{-2} \text{ J} = 0,0800 \text{ J}$$

Análisis: La energía mecánica se conserva, porque la fuerza elástica es una fuerza conservativa. La energía potencial elástica podría calcularse restando la energía cinética de la energía mecánica: $E_p = E - E_c$.

Aunque la energía mecánica se puede calcular fácilmente sin conocer la constante elástica, ya que: $E = E_p = E_c = \frac{1}{2} m \cdot v_m^2$, calcular la energía cinética para $x = 2,00$ m es más complicado y no compensa hacerlo.

c) La energía potencial, ¿es negativa en algún instante? No, ya que la constante elástica es un número positivo y la elongación, aunque puede ser positiva o negativa, está elevada al cuadrado, por lo que la energía potencial elástica es siempre positiva.

$$E_p = \frac{1}{2} k \cdot x^2$$

12. Un resorte de masa despreciable se estira 0,1 m cuando se le aplica una fuerza de 2,45 N. Se fija en su extremo libre una masa de 0,085 kg y se estira 0,15 m a lo largo de una mesa horizontal a partir de su posición de equilibrio y se suelta dejándolo oscilar libremente sin rozamiento. Calcula:

- La constante elástica del resorte y el período de oscilación.
- La energía total de la oscilación y las energías potencial y cinética cuando $x = 0,075$ m.

(P.A.U. jun. 04)

Rta.: a) $k = 24,5$ N/m; $T = 0,370$ s; b) $E = 0,276$ J; $E_p = 6,89 \cdot 10^{-2}$ J; $E_c = 0,207$ J.

Datos

Masa que realiza el M.A.S.
Fuerza aplicada
Alargamiento
Posición inicial
Amplitud (elongación máxima)
Posición para calcular la energía cinética y potencial

Incógnitas

Constante elástica del resorte
Período de oscilación
Energía mecánica
Energía cinética para $x = 0,0750$ m
Energía potencial para $x = 0,0750$ m

Otros símbolos

Elongación
Pulsación (frecuencia angular)
Fase inicial
Fuerza recuperadora elástica

Ecuaciones

Ecuación de movimiento en el M.A.S.
Ley de Hooke: fuerza recuperadora elástica
Relación entre la frecuencia angular ω y la constante elástica k
Relación entre la frecuencia angular y el período
Energía potencial elástica

Cifras significativas: 3

$m = 0,085$ kg
 $F_a = 2,45$ N
 $\Delta x = 0,100$ m
 $x_0 = 0,150$ m
 $A = x_0 = 0,150$ m
 $x = 0,0750$ m

k
 T
 E
 E_c
 E_p

x
 ω
 φ_0
 F

$x = A \cdot \cos(\omega \cdot t + \varphi_0)$
 $F = -k \cdot x$
 $k = m \cdot \omega^2$
 $\omega = 2\pi / T$
 $E_p = \frac{1}{2} k \cdot x^2$

Ecuciones

Energía mecánica

$$E = (E_c + E_p) = \frac{1}{2} k \cdot A^2$$

Solución:

a) Se calcula la constante elástica del muelle a partir del equilibrio en el que la fuerza elástica contrarresta a la fuerza aplicada

$$F_a = k \cdot \Delta x$$

$$k = \frac{F_a}{\Delta x} = \frac{2,45 \text{ [N]}}{0,100 \text{ [m]}} = 24,5 \text{ N/m}$$

El período se calcula de la frecuencia angular que se obtiene a partir de la constante elástica del muelle y de la masa oscilante.

La relación matemática entre la frecuencia angular ω y la constante elástica del resorte k es

$$\omega = \sqrt{\frac{k}{m}}$$

Se puede demostrar por el siguiente camino:

Se obtiene la ecuación de la velocidad derivando la ecuación de movimiento con respecto al tiempo:

$$v = \frac{dx}{dt} = \frac{d\{A \cdot \text{sen}(\omega \cdot t + \varphi_0)\}}{dt} = A \cdot \omega \cdot \cos(\omega \cdot t + \varphi_0)$$

Volviendo a derivar se obtiene la ecuación de la aceleración:

$$a = \frac{dv}{dt} = \frac{d\{A \cdot \omega \cdot \cos(\omega \cdot t + \varphi_0)\}}{dt} = -A \cdot \omega^2 \cdot \text{sen}(\omega \cdot t + \varphi_0)$$

Si se sustituye $A \cdot \text{sen}(\omega \cdot t + \varphi_0)$ por x queda

$$a = -\omega^2 \cdot x$$

La aceleración es proporcional y de sentido contrario a la elongación.

La fuerza resultante puede escribirse, por la 2ª ley de Newton, como:

$$F = m \cdot a = m(-\omega^2 \cdot x)$$

En el movimiento vertical, la fuerza resultante entre la fuerza elástica y el peso es una fuerza recuperadora que se rige por la expresión:

$$F = -k \cdot x$$

Igualando las dos expresiones queda:

$$-k \cdot x = m(-\omega^2 \cdot x)$$

$$k = m \cdot \omega^2$$

La expresión de ω se obtiene despejando:

$$\omega = \sqrt{\frac{k}{m}}$$

$$\omega = \sqrt{\frac{24,5 \text{ [N} \cdot \text{m}^{-1}]}{0,085 \text{ [kg]}}} = 17,0 \text{ rad/s}$$

$$\omega = 2\pi / T \Rightarrow T = \frac{2\pi}{\omega} = \frac{2 \cdot 3,14 \text{ [rad]}}{17,0 \text{ [rad/s]}} = 0,370 \text{ s}$$

b) Energía mecánica

La energía potencial elástica en cada punto de elongación x es:

$$E_p = \frac{1}{2} k \cdot x^2$$

Al ser una fuerza conservativa, la energía mecánica valdrá lo mismo para cualquier elongación: es constante.

$$E = (E_c + E_p) = \frac{1}{2} m \cdot v^2 + \frac{1}{2} k \cdot x^2$$

En el punto de elongación máxima la velocidad es nula.

$$E = \frac{1}{2} m \cdot 0^2 + \frac{1}{2} k \cdot A^2 = \frac{1}{2} k \cdot A^2$$

$$E = k \cdot A^2 / 2 = 24,5 \text{ [N/m]} \cdot (0,150 \text{ [m]})^2 / 2 = 0,276 \text{ J}$$

Energía potencial para $x = 0,075 \text{ m}$:

$$E_p = k \cdot x^2 / 2 = 24,5 \text{ [N/m]} (0,075 \text{ [m]})^2 / 2 = 6,89 \cdot 10^{-2} \text{ J}$$

La energía cinética se calcula a partir de la energía mecánica, ya que la fuerza es conservativa.

$$E_c = E - E_p = 0,276 - 6,89 \cdot 10^{-2} = 0,207 \text{ J}$$

● Péndulo

- Una bola colgada de un hilo de 2 m de longitud se desvía de la vertical un ángulo de 4° , se suelta y se observan sus oscilaciones. Halla:
 - La ecuación del movimiento armónico simple.
 - La velocidad máxima de la bola cuando pasa por la posición de equilibrio.
 - Comprueba el resultado obtenido en el apartado anterior, utilizando la ecuación de la conservación de la energía mecánica.

(P.A.U. sep. 13)

Rta.: a) $s = 0,140 \text{ sen}(2,21 \cdot t + 4,71) \text{ [m]}$; b) $v_m = 0,309 \text{ m/s}$.

Datos

Longitud del hilo

Amplitud angular (elongación angular máxima)

Aceleración de la gravedad (no la dan pero sin ella no se puede resolver)

Incógnitas

Elongación en función del tiempo

Velocidad máxima de la bola

Otros símbolos

Pulsación (frecuencia angular)

Ecuaciones

De movimiento en el M.A.S.

Período del péndulo

Relación entre el arco s y el ángulo central θ en una circunferencia de radio R

Relación entre la frecuencia angular y la frecuencia y el período

Cifras significativas: 3

$L = 2,00 \text{ m}$

$\theta_0 = 4,00^\circ = 0,0698 \text{ rad}$

$g = 9,81 \text{ m/s}^2$

θ

v_m

ω

$$\theta = \theta_0 \text{ sen}(\omega \cdot t + \varphi_0)$$

$$s = A \text{ sen}(\omega \cdot t + \varphi_0)$$

$$T = 2\pi \sqrt{\frac{L}{g}}$$

$$s = \theta \cdot R$$

$$\omega = 2\pi \cdot f = \frac{2\pi}{T}$$

Solución:

- Tomando el movimiento de péndulo como armónico simple porque $\theta \approx \text{sen } \theta$

$$\text{sen } 0,0698 = 0,0697 \approx 0,0698$$

Se calcula el período y la frecuencia angular:

$$T = 2\pi \sqrt{\frac{L}{g}} = 2\pi \sqrt{\frac{2,00 \text{ [m]}}{9,81 \text{ [m/s}^2]}} = 2,84 \text{ s}$$

$$\omega = \frac{2\pi}{T} = \frac{2\pi \text{ [rad]}}{2,84 \text{ [s]}} = 2,21 \text{ rad/s}$$

La ecuación de movimiento queda:

$$\theta = 0,0698 \cdot \text{sen}(2,21 \cdot t + \varphi_0) \text{ [rad]}$$

Cuando $t = 0$, $\theta = 0,0698$ (está en la posición de máxima elongación):

$$0,0698 = 0,0698 \cdot \text{sen}(\omega \cdot 0 + \varphi_0)$$

$$\text{sen } \varphi_0 = 1 \begin{cases} \varphi_0 = \frac{\pi}{2} \\ \varphi_0 = \frac{3\pi}{2} \end{cases}$$

Tomando como positivo el sentido en que se mueva al principio, queda:

$$\theta = 0,0698 \cdot \text{sen}(2,21 t + 4,71) \text{ [rad]}$$

La elongación máxima o amplitud:

$$A = s_m = \theta_0 \cdot R = \theta_0 \cdot L = 0,0698 \text{ [rad]} \cdot 2,00 \text{ [m]} = 0,140 \text{ m}$$

La ecuación de movimiento quedaría:

$$s = 0,140 \text{ sen}(2,21 \cdot t + 4,71) \text{ [m]}$$

b) La velocidad máxima cuando pasa por la posición de equilibrio, se calcula derivando la ecuación de movimiento:

$$v = \frac{ds}{dt} = \frac{d\{0,140 \text{ sen}(2,21 \cdot t + 4,71)\}}{dt} = 0,309 \text{ cos}(2,21 \cdot t + 4,71) \text{ m/s}$$

Alcanza un valor máximo cuando el coseno de la fase es 1.

$$v_m = 0,309 \text{ m/s}$$

c) En el punto más alto, la altura vale:

$$h_m = L - L \cos \theta_0 = L (1 - \cos \theta_0) = 2,00 \text{ [m]} (1 - \cos 0,0698) = 4,87 \cdot 10^{-3} \text{ m}$$

Como la única fuerza no conservativa (la tensión del hilo) no realiza trabajo (porque el desplazamiento es perpendicular siempre a la dirección de la fuerza), la energía mecánica se conserva. Entre la posición más alta (punto 1) y la más baja (punto 2).

$$\begin{aligned} (E_c + E_p)_1 &= (E_c + E_p)_2 \\ \frac{1}{2} m \cdot v_1^2 + m \cdot g \cdot h_1 &= \frac{1}{2} m \cdot v_2^2 + m \cdot g \cdot h_2 \\ \frac{1}{2} m \cdot 0^2 + m \cdot g \cdot h_1 &= \frac{1}{2} m \cdot v_2^2 + m \cdot g \cdot 0 \\ 2 g \cdot h_1 &= v_2^2 \\ v_2 &= \sqrt{2 g \cdot h_1} = \sqrt{2 \cdot 9,81 \text{ [m/s}^2] \cdot 4,87 \cdot 10^{-3} \text{ [m]}} = 0,309 \text{ m/s} \end{aligned}$$

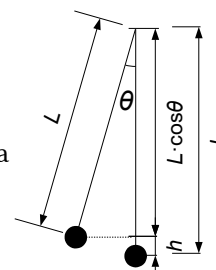

2. Un péndulo simple de longitud $L = 2,5 \text{ m}$, se desvía del equilibrio hasta un punto a $0,03 \text{ m}$ de altura y se suelta. Calcula:

- La velocidad máxima.
- El período.
- La amplitud del movimiento armónico simple descrito por el péndulo.

Dato $g = 9,8 \text{ m} \cdot \text{s}^{-2}$.

(P.A.U. jun. 11)

Rta.: a) $v_m = 0,77 \text{ m/s}$; b) $t = 3,2 \text{ s}$; c) $A = 0,39 \text{ m}$.

Datos

Longitud del péndulo

Altura inicial

Velocidad inicial

Aceleración de la gravedad

Incógnitas

Velocidad máxima

Período

Amplitud del M.A.S.

Otros símbolos

Pulsación (frecuencia angular)

Fase inicial

Cifras significativas: 3

$L = 2,50 \text{ m}$

$h_1 = 0,0300 \text{ m}$

$v_1 = 0$

$g = 9,80 \text{ m} \cdot \text{s}^{-2}$

v_m

T

A

ω

φ_0

Ecuaciones

Ecuación de movimiento en el M.A.S.

$$\theta = \theta_0 \operatorname{sen}(\omega \cdot t + \varphi_0)$$

$$s = A \operatorname{sen}(\omega \cdot t + \varphi_0)$$

Período de un péndulo de longitud L

$$T = 2\pi \sqrt{\frac{L}{g}}$$

Relación entre el arco s y el ángulo central θ en una circunferencia de radio R

$$s = \theta \cdot R$$

Relación entre la frecuencia angular y la frecuencia

$$\omega = 2\pi \cdot f$$

Energía cinética

$$E_c = \frac{1}{2} m \cdot v^2$$

Energía potencial del peso

$$E_p = m \cdot g \cdot h$$

Principio de conservación de la energía mecánica

$$(E_c + E_p)_1 = (E_c + E_p)_2$$

Solución:

a) Como la única fuerza que realiza trabajo es el peso (el trabajo de la tensión de la cuerda es nulo porque la tensión es perpendicular al desplazamiento en todo momento), la energía mecánica se conserva:

$$\frac{1}{2} m \cdot v_1^2 + m \cdot g \cdot h_1 = \frac{1}{2} m \cdot v_2^2 + m \cdot g \cdot h_2$$

$$v_2 = \sqrt{2g \cdot h_1} = \sqrt{2 \cdot 9,80 \text{ [m/s}^2\text{]} \cdot 0,030 \text{ [m]}} = 0,767 \text{ m/s}$$

b) El período vale

$$T = 2\pi \sqrt{\frac{L}{g}} = 2\pi \sqrt{\frac{2,50 \text{ [m]}}{9,80 \text{ [m} \cdot \text{s}^{-2}\text{]}}} = 3,17 \text{ s}$$

c) En la figura se ve la forma de calcular el ángulo θ correspondiente a la amplitud a partir de la altura h_1 y la longitud L :

$$L - L \cdot \cos \theta = h_1$$

$$\theta = \arccos\left(\frac{L - h_1}{L}\right) = \arccos\left(1 - \frac{h_1}{L}\right) = \arccos\left(1 - \frac{0,030 \text{ [m]}}{2,50 \text{ [m]}}\right) = \arccos 0,988 = 0,155 \text{ rad}$$

$$A = L \cdot \theta = 2,50 \text{ [m]} \cdot 0,155 \text{ [rad]} = 0,388 \text{ m}$$

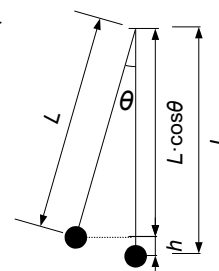

El movimiento de péndulo es armónico simple porque $\theta (= 0,155) \approx \operatorname{sen} \theta (= 0,154)$.

● Ecuación de onda

1. Una onda cuya amplitud es 0,3 m recorre 300 m en 20 s. Calcula:

a) La máxima velocidad de un punto que vibra con la onda si la frecuencia es 2 Hz.

b) La longitud de onda.

c) Construye la ecuación de onda, teniendo en cuenta que su avance es en el sentido negativo del eje X .

(P.A.U. jun. 16)

Rta.: a) $v_m = 3,77 \text{ m/s}$; b) $\lambda = 7,50 \text{ m}$; c) $y(x, t) = 0,300 \cdot \operatorname{sen}(12,6 \cdot t + 0,838 \cdot x) \text{ [m]}$

Datos

Amplitud

Distancia recorrida por la onda en 20 s

Tiempo que tarda en recorrer 300 m

Frecuencia

Velocidad de propagación

Incógnitas

Máxima velocidad de un punto que vibra con la onda

Longitud de onda

Ecuación de la onda (frecuencia angular y número de onda)

Otros símbolos

Posición del punto (distancia al foco)

Período

Cifras significativas: 3

$$A = 0,0300 \text{ m}$$

$$\Delta x = 300 \text{ m}$$

$$\Delta t = 20,0 \text{ s}$$

$$f = 2,00 \text{ Hz} = 2,00 \text{ s}^{-1}$$

$$v_p = 20,0 \text{ m/s}$$

$$v_m$$

$$\lambda$$

$$\omega, k$$

$$x$$

$$T$$

Ecuaciones

Ecuación de una onda armónica unidimensional

$$y = A \cdot \text{sen}(\omega \cdot t \pm k \cdot x)$$

Número de onda

$$k = 2\pi / \lambda$$

Frecuencia angular

$$\omega = 2\pi \cdot f$$

Relación entre la longitud de onda y la velocidad de propagación

$$v_p = \lambda \cdot f$$

Velocidad de propagación

$$v_p = \Delta x / \Delta t$$

Solución:

b) Se calcula la velocidad de propagación a partir de la distancia recorrida y el tiempo empleado;

$$v_p = \frac{\Delta x}{\Delta t} = \frac{300 \text{ [m]}}{20,0 \text{ [s]}} = 15,0 \text{ m/s}$$

Se calcula la longitud de onda a partir de la velocidad de propagación de la onda y de la frecuencia:

$$v_p = \lambda \cdot f \Rightarrow \lambda = \frac{15,0 \text{ [m/s]}}{2,00 \text{ [s}^{-1}\text{]}} = 7,50 \text{ m}$$

c) Se toma la ecuación de una onda armónica en sentido negativo del eje X:

$$y = A \cdot \text{sen}(\omega \cdot t + k \cdot x)$$

Se calcula la frecuencia angular a partir de la frecuencia:

$$\omega = 2\pi \cdot f = 2 \cdot 3,14 \cdot 2,00 \text{ [s}^{-1}\text{]} = 4,00 \cdot \pi \text{ [rad} \cdot \text{s}^{-1}\text{]} = 12,6 \text{ rad} \cdot \text{s}^{-1}$$

Se calcula el número de onda a partir de la longitud de onda:

$$k = \frac{2\pi}{\lambda} = \frac{2 \cdot 3,14 \text{ [rad]}}{7,50 \text{ [m]}} = 0,838 \text{ rad/m}$$

La ecuación de onda queda:

$$y(x, t) = 0,300 \cdot \text{sen}(12,6 \cdot t + 0,838 \cdot x) \text{ [m]}$$

a) La velocidad se obtiene derivando la ecuación de movimiento con respecto al tiempo:

$$v = \frac{dy}{dt} = \frac{d\{0,300 \cdot \text{sen}(12,6 \cdot t + 0,838 \cdot x)\}}{dt} = 0,300 \cdot 12,6 \cos(12,6 \cdot t + 0,838 \cdot x) \text{ [m/s]}$$

$$v = 3,77 \cdot \cos(628 \cdot t - 1,90 \cdot x) \text{ [m/s]}$$

La velocidad es máxima cuando $\cos(\varphi) = 1$

$$v_m = 3,77 \text{ m/s}$$

2. Una onda armónica transversal se propaga en la dirección del eje X y viene dada por la siguiente expresión (en unidades del sistema internacional): $y(x, t) = 0,45 \cos(2x - 3t)$. Determinar:

a) La velocidad de propagación.

b) La velocidad y aceleración máximas de vibración de las partículas.

c) La diferencia de fase entre dos estados de vibración de la misma partícula cuando el intervalo de tiempo transcurrido es de 2 s.

(P.A.U. jun. 15)

Rta.: a) $v_p = 1,50 \text{ m/s}$; b) $|v_m| = 1,35 \text{ m/s}$; $|a_m| = 4,05 \text{ m/s}^2$; c) $\Delta\varphi = 6,0 \text{ rad}$ **Datos**

Ecuación de la onda

Cifras significativas: 3

$$y = 0,450 \cdot \cos(2,00 \cdot x - 3,00 \cdot t) \text{ [m]}$$

Intervalo de tiempo transcurrido

$$\Delta t = 2,00 \text{ s}$$

Incógnitas

Velocidad de propagación

$$v_p$$

Velocidad máxima de vibración

$$v_m$$

Aceleración máxima de vibración

$$a_m$$

Diferencia de fase entre dos estados separados por $\Delta t = 2 \text{ s}$

$$\Delta\varphi$$

Incógnitas**Otros símbolos**

Pulsación (frecuencia angular)	ω
Frecuencia	f
Longitud de onda	λ
Número de onda	k

Ecuaciones

Ecuación de una onda armónica unidimensional	$y = A \cdot \cos(\omega \cdot t \pm k \cdot x)$
Número de onda	$k = 2\pi / \lambda$
Relación entre la frecuencia angular y la frecuencia	$\omega = 2\pi \cdot f$
Relación entre la longitud de onda y la velocidad de propagación	$v_p = \lambda \cdot f$

Solución:

a) Se obtienen la frecuencia angular y el número de onda comparando la ecuación de una onda armónica unidimensional con la ecuación del problema:

$$y = A \cdot \cos(\omega \cdot t \pm k \cdot x)$$

$$y = 0,450 \cdot \cos(-3,00 \cdot t + 2,00 \cdot x) \text{ [m]}$$

Frecuencia angular: $\omega = 3,00 \text{ rad/s}$

Número de onda: $k = 2,00 \text{ rad/m}$

Se calculan la longitud de onda y la frecuencia para determinar la velocidad de propagación.

Se calcula la frecuencia a partir de la frecuencia angular:

$$\omega = 2\pi \cdot f \Rightarrow f = \frac{\omega}{2\pi} = \frac{3,00 \text{ [rad}\cdot\text{s}^{-1}]}{2 \cdot 3,14 \text{ [rad]}} = 0,477 \text{ s}^{-1} = 0,477 \text{ Hz}$$

Se calcula la longitud de onda a partir del número de onda:

$$k = \frac{2\pi}{\lambda} \Rightarrow \lambda = \frac{2\pi}{k} = \frac{2 \cdot 3,14 \text{ [rad]}}{2,00 \text{ [rad}\cdot\text{m}^{-1}]} = 3,14 \text{ m}$$

Se calcula la velocidad de propagación de la onda a partir de la longitud de onda y de la frecuencia:

$$v_p = \lambda \cdot f = 3,14 \text{ [m]} \cdot 0,477 \text{ [s}^{-1}] = 1,50 \text{ m}\cdot\text{s}^{-1}$$

b) La velocidad se obtiene derivando la ecuación de movimiento con respecto al tiempo:

$$v = \frac{dy}{dt} = \frac{d}{dt} [0,450 \cdot \cos(-3,00 \cdot t + 2,00 \cdot x)] = 0,450 \cdot (-3,00) \cdot (-\text{sen}(-3,00 \cdot t + 2,00 \cdot x)) \text{ [m/s]}$$

$$v = 1,35 \cdot \text{sen}(-3,00 \cdot t + 2,00 \cdot x) \text{ [m/s]}$$

La velocidad es máxima cuando $\text{sen}(\varphi) = 1$

$$v_m = 1,35 \text{ m/s}$$

La aceleración se obtiene derivando la velocidad con respecto al tiempo:

$$a = \frac{dv}{dt} = \frac{d}{dt} [1,35 \cdot \text{sen}(-3,00 \cdot t + 2,00 \cdot x)] = 1,35 \cdot (-3,00) \cdot \cos(-3,00 \cdot t + 2,00 \cdot x) \text{ [m/s}^2\text{]}$$

$$a = -4,05 \cdot \cos(-3,00 \cdot t + 2,00 \cdot x) \text{ [m/s}^2\text{]}$$

La aceleración es máxima cuando $\cos(\varphi) = -1$

$$a_m = 4,05 \text{ m/s}^2$$

c) En un punto x , la diferencia de fase entre dos instantes t_1 y t_2 es:

$$\Delta\varphi = [-3,00 \cdot t_2 + 2,00 \cdot x] - [-3,00 \cdot t_1 + 2,00 \cdot x] = -3,00 \cdot (t_2 - t_1) = -3,00 \cdot \Delta t = -3,00 \cdot 2,00 = 6,00 \text{ rad}$$

Análisis: Como los instantes que están en fase o cuya diferencia de fase es múltiplo de 2π se encuentran a una distancia temporal que es múltiplo del período, un intervalo de tiempo de 2,00 s, que es algo inferior al período, corresponde a una diferencia de fase algo inferior a $2\pi = 6,3 \text{ rad}$. El resultado de 6,0 rad es aceptable.

3. Una onda armónica transversal se propaga en el sentido positivo del eje x con velocidad $v = 20 \text{ m}\cdot\text{s}^{-1}$. La amplitud de la onda es $A = 0,10 \text{ m}$ y su frecuencia es $f = 50 \text{ Hz}$.
- Escribe la ecuación de la onda.
 - Calcula la elongación y la aceleración del punto situado en $x = 2 \text{ m}$ en el instante $t = 0,1 \text{ s}$.
 - ¿Cuál es la distancia mínima entre dos puntos situados en oposición de fase?

(P.A.U. sep. 11)

Rta.: a) $y = 0,100 \cdot \text{sen}(100 \cdot \pi \cdot t - 5,00 \cdot \pi \cdot x) \text{ [m]}$; b) $y(2, 0,1) = 0$; $a(2, 0,1) = 0$; c) $\Delta x = 0,200 \text{ m}$

a') $y = 0,100 \cdot \text{cos}(100 \cdot \pi \cdot t - 5,00 \cdot \pi \cdot x) \text{ [m]}$; b') $y(2, 0,1) = 0,100 \text{ m}$; $a(2, 0,1) = -9,87 \cdot 10^3 \text{ m/s}^2$

Datos

Amplitud

Frecuencia

Velocidad de propagación

Para el cálculo de la elongación y aceleración: Posición

Tiempo

Cifras significativas: 3 $A = 0,100 \text{ m}$ $f = 50,0 \text{ Hz} = 50,0 \text{ s}^{-1}$ $v_p = 20,0 \text{ m/s}$ $x = 2,00 \text{ m}$ $t = 0,100 \text{ s}$ **Incógnitas**

Ecuación de la onda

Elongación del punto situado en $x = 2 \text{ m}$ en el instante $t = 0,1 \text{ s}$.Aceleración del punto situado en $x = 2 \text{ m}$ en el instante $t = 0,1 \text{ s}$.

Distancia mínima entre dos puntos situados en oposición de fase

 ω, k $y(2, 0,1)$ $a(2, 0,1)$ Δx **Otros símbolos**

Posición del punto (distancia al foco)

Período

Longitud de onda

 x T λ **Ecuaciones**

Ecuación de una onda armónica unidimensional

Número de onda

Relación entre la frecuencia angular y la frecuencia

Relación entre la longitud de onda y la velocidad de propagación

 $y = A \cdot \text{sen}(\omega \cdot t \pm k \cdot x)$ $k = 2\pi / \lambda$ $\omega = 2\pi \cdot f$ $v_p = \lambda \cdot f$ **Solución:**a) Se toma la ecuación de una onda armónica en sentido positivo del eje X :

$$y = A \cdot \text{sen}(\omega \cdot t - k \cdot x)$$

Se calcula la frecuencia angular a partir de la frecuencia:

$$\omega = 2\pi \cdot f = 2 \cdot 3,14 \cdot 50,0 \text{ [s}^{-1}] = 100 \cdot \pi \text{ [rad}\cdot\text{s}^{-1}] = 314 \text{ rad}\cdot\text{s}^{-1}$$

Se calcula la longitud de onda a partir de la velocidad de propagación de la onda y de la frecuencia:

$$v_p = \lambda \cdot f \Rightarrow \lambda = \frac{20,0 \text{ [m/s]}}{50,0 \text{ [s}^{-1}]} = 0,400 \text{ m}$$

Se calcula el número de onda a partir de la longitud de onda:

$$k = \frac{2\pi}{\lambda} = \frac{2 \cdot 3,14 \text{ [rad]}}{0,400 \text{ [m]}} = 5,00 \cdot \pi \text{ [rad/m]} = 15,7 \text{ rad/m}$$

La ecuación de onda queda:

$$y(x, t) = 0,100 \cdot \text{sen}(100 \cdot \pi \cdot t - 5,00 \cdot \pi \cdot x) \text{ [m]} = 0,100 \cdot \text{sen}(314 \cdot t - 15,7 \cdot x) \text{ [m]}$$

b) Para $x = 2,00 \text{ m}$ y $t = 0,100 \text{ s}$, la elongación es:

$$y(2, 0,1) = 0,100 \cdot \text{sen}(100 \cdot \pi \cdot 0,100 - 5,00 \cdot \pi \cdot 2,00) = 0,100 \cdot \text{sen}(0) = 0 \text{ m}$$

La velocidad se obtiene derivando la ecuación de movimiento con respecto al tiempo:

$$v = \frac{dy}{dt} = \frac{d}{dt} \left[0,100 \cdot \text{sen}(100 \cdot \pi \cdot t - 5,00 \cdot \pi \cdot x) \right] = 0,100 \cdot 100 \cdot 3,14 \cdot \text{cos}(100 \cdot \pi \cdot t - 5,00 \cdot \pi \cdot x) \text{ [m/s]}$$

$$v = 31,4 \cdot \text{cos}(100 \cdot \pi \cdot t - 5,00 \cdot \pi \cdot x) \text{ [m/s]}$$

La aceleración se obtiene derivando la velocidad con respecto al tiempo:

$$a = \frac{dv}{dt} = \frac{d|31,4 \cdot \cos(100 \cdot \pi \cdot t - 5,00 \cdot \pi \cdot x)|}{dt} = -31,4 \cdot 100 \cdot 3,14 \cdot \sin(100 \cdot \pi \cdot t - 5,00 \cdot \pi \cdot x) \text{ [m/s}^2\text{]}$$

$$a = -9,87 \cdot 10^3 \sin(100 \cdot \pi \cdot t - 5,00 \cdot \pi \cdot x) \text{ [m/s}^2\text{]}$$

Para $x = 2,00$ m y $t = 0,100$ s, la aceleración es:

$$a(2, 0,1) = -9,87 \cdot 10^3 \sin(100 \cdot \pi \cdot 0,100 - 5,00 \cdot \pi \cdot 2,00) = -9,87 \cdot 10^3 \cdot \sin(0) = 0 \text{ m/s}^2$$

(Si la ecuación de onda se escribe en función del coseno, en vez del seno, las respuestas serían:

$$y(2, 0,1) = 0,100 \text{ m y } a(2, 0,1) = -9,87 \cdot 10^3 \text{ m/s}^2)$$

Análisis: La aceleración es proporcional y de sentido contrario a la elongación. Si la elongación es nula también lo es la aceleración.

c) En un instante t , la diferencia de fase entre dos puntos situados en x_1 y x_2 es:

$$\Delta\varphi = [(100 \cdot \pi \cdot t - 5,00 \cdot \pi \cdot x_2)] - [(100 \cdot \pi \cdot t - 5,00 \cdot \pi \cdot x_1)] = 5,00 \cdot \pi (x_1 - x_2) = 5,00 \cdot \pi \cdot \Delta x$$

Como están en oposición de fase, la diferencia de fase es π [rad]

$$5,00 \text{ [rad/m]} \cdot \pi \cdot \Delta x = \pi \text{ [rad]}$$

$$\Delta x = 1 \text{ [rad]} / (5,00 \text{ [rad/m]}) = 0,200 \text{ m}$$

Análisis: La longitud de onda es la distancia mínima entre dos puntos que están en fase. La distancia mínima entre dos puntos que están en oposición es fase es: $\Delta x = \lambda / 2 = 0,200$ m, que coincide con lo calculado.

4. Una onda armónica se propaga en dirección x con velocidad $v = 10$ m/s, amplitud $A = 3$ cm y frecuencia $f = 50$ s⁻¹. Calcula:

a) La ecuación de la onda.

b) La velocidad y aceleración máxima de un punto de la trayectoria.

c) Para un tiempo fijo t , ¿qué puntos de la onda están en fase con el punto $x = 10$ m?

(P.A.U. sep. 10)

Rta.: a) $y = 0,0300 \sin(100 \cdot \pi \cdot t - 10 \cdot \pi \cdot x)$ [m]; b) $v_m = 9,42$ m/s; $a_m = 2,96 \cdot 10^3$ m/s²

c) $x' = 10,0 + 0,200 \cdot n$ [s], ($n = 0, 1, 2 \dots$)

Datos

Velocidad de propagación

Amplitud

Frecuencia

Posición del punto

Incógnitas

Ecuación da onda

Velocidad máxima

Aceleración máxima

Puntos de la onda que están en fase con el punto en $x = 10$ m

Otros símbolos

Pulsación (frecuencia angular)

Número de onda

Ecuaciones

Ecuación de una onda armónica unidimensional

Número de onda

Relación entre la frecuencia angular y la frecuencia

Relación entre la longitud de onda y la velocidad de propagación

Cifras significativas: 3

$v_p = 10,0$ m/s

$A = 3,00$ cm = 0,0300 m

$f = 50,0$ s⁻¹

$x_2 = 10,0$ m

ω, k

v_m

a_m

x'

ω

k

$y = A \cdot \sin(\omega \cdot t \pm k \cdot x)$

$k = 2 \pi / \lambda$

$\omega = 2 \pi \cdot f$

$v_p = \lambda \cdot f$

Solución:

a) Se toma la ecuación de una onda armónica en sentido positivo del eje X :

$$y = A \cdot \sin(\omega \cdot t - k \cdot x)$$

Se calcula la frecuencia angular a partir de la frecuencia:

$$\omega = 2\pi \cdot f = 2 \cdot 3,14 \cdot 50,0 \text{ [s}^{-1}\text{]} = 100 \cdot \pi \text{ [rad}\cdot\text{s}^{-1}\text{]} = 314 \text{ rad}\cdot\text{s}^{-1}$$

Se calcula la longitud de onda a partir de la velocidad de propagación de la onda y de la frecuencia:

$$v_p = \lambda \cdot f \Rightarrow \lambda = \frac{10,0 \text{ [m/s]}}{50,0 \text{ [s}^{-1}\text{]}} = 0,200 \text{ m}$$

Se calcula el número de onda a partir de la longitud de onda:

$$k = \frac{2\pi}{\lambda} = \frac{2 \cdot 3,14 \text{ [rad]}}{0,200 \text{ [m]}} = 10,0 \cdot \pi \text{ [rad/m]} = 31,4 \text{ rad/m}$$

La ecuación de onda queda:

$$y(x, t) = 0,0300 \cdot \text{sen}(100 \cdot \pi \cdot t - 10,0 \cdot \pi \cdot x) \text{ [m]}$$

b) La velocidad se obtiene derivando la ecuación de movimiento con respecto al tiempo:

$$v = \frac{dy}{dt} = \frac{d\{0,0300 \cdot \text{sen}(100 \cdot \pi \cdot t - 10,0 \cdot \pi \cdot x)\}}{dt} = 0,0300 \cdot 100 \cdot 3,14 \cdot \cos(100 \cdot \pi \cdot t - 10,0 \cdot \pi \cdot x) \text{ [m/s]}$$

$$v = 9,42 \cdot \cos(100 \cdot \pi \cdot t - 10,0 \cdot \pi \cdot x) \text{ [m/s]}$$

La velocidad es máxima cuando $\cos(\varphi) = 1$

$$v_m = 9,42 \text{ m/s}$$

La aceleración se obtiene derivando la velocidad con respecto al tiempo:

$$a = \frac{dv}{dt} = \frac{d\{9,42 \cdot \cos(100 \cdot \pi \cdot t - 10,0 \cdot \pi \cdot x)\}}{dt} = -9,42 \cdot 100 \cdot 3,14 \cdot \text{sen}(100 \cdot \pi \cdot t - 10,0 \cdot \pi \cdot x) \text{ [m/s}^2\text{]}$$

$$a = -2,96 \cdot 10^3 \cdot \text{sen}(100 \cdot \pi \cdot t - 10,0 \cdot \pi \cdot x) \text{ [m/s}^2\text{]}$$

La aceleración es máxima cuando $\text{sen}(\varphi) = -1$

$$a_m = 2,96 \cdot 10^3 \text{ m/s}^2$$

c) En un instante t , la diferencia de fase entre dos puntos situados en x_1 y x_2 es:

$$\Delta\varphi = (100 \cdot \pi \cdot t - 10,0 \cdot \pi \cdot x_2) - (100 \cdot \pi \cdot t - 10,0 \cdot \pi \cdot x_1) = 10 \cdot \pi \cdot (x_1 - x_2)$$

Dos puntos se encuentran en fase cuando la diferencia de fase es múltiplo de 2π :

$$\Delta\varphi = 2\pi \cdot n \text{ (siendo } n = 0, 1, 2, \dots)$$

Si se encuentran en fase se cumple:

$$10 \cdot \pi \cdot (x_1 - x_2) = 2\pi \cdot n$$

$$x_1 - x_2 = 0,200 \cdot n \text{ [m]}$$

Se sustituye el valor del punto $x_2 = 10,0 \text{ m}$ y se despeja x_1

$$x_1 = 20,0 \cdot n + x_2 = 10,0 + 0,200 \cdot n \text{ [m]}$$

Como la elección de cuál es el punto 1 y cuál el punto 2 es arbitraria, es más general la expresión:

$$x' = 10,0 \pm 0,200 \cdot n \text{ [m]}$$

Análisis: Los puntos que están en fase se encuentran a una distancia que es múltiplo de la longitud de onda, $\Delta x = n \cdot \lambda = 0,200 \cdot n \text{ [m]}$

5. La ecuación de una onda es $y(t, x) = 0,2 \text{ sen } \pi (100 t - 0,1 x)$. Calcula:

- La frecuencia, el número de ondas k , la velocidad de propagación y la longitud de onda.
- Para un tiempo fijo t , ¿qué puntos de la onda están en fase con el punto que se encuentra en $x = 10 \text{ m}$?
- Para una posición fija x , ¿para qué tiempos el estado de vibración de ese punto está en fase con la vibración para $t = 1 \text{ s}$?

(P.A.U. jun. 10)

Rta.: a) $f = 50,0$ Hz; $k = 0,314$ rad/m; $v = 1,00 \cdot 10^3$ m/s; $\lambda = 20,0$ m ; b) $x = 10,0 + 20,0 \cdot n$ [m]
c) $t = 1,00 + 0,0200 \cdot n$ [s], ($n = 0, 1, 2, \dots$)

Datos

Ecuación de la onda
Posición del punto
Tiempo de referencia

Cifras significativas: 3

$y = 0,200 \cdot \text{sen } \pi(100 \cdot t - 0,100 \cdot x)$ [m]
 $x_2 = 10,0$ m
 $t_1 = 1,00$ s

Incógnitas

Frecuencia
Número de ondas
Velocidad de propagación
Longitud de onda
Puntos de la onda que están en fase con el punto que se encuentra en $x = 10$ m
Tiempos en los que la vibración está en fase con la vibración para $t = 1$ s

f
 k
 v_p
 λ
 x'
 t'

Otros símbolos

Pulsación (frecuencia angular)
Número de onda

ω
 k

Ecuaciones

Ecuación de una onda armónica unidimensional
Número de onda
Relación entre la frecuencia angular y la frecuencia
Relación entre la frecuencia y el período
Relación entre la longitud de onda y la velocidad de propagación

$y = A \cdot \text{sen}(\omega \cdot t \pm k \cdot x)$
 $k = 2 \pi / \lambda$
 $\omega = 2 \pi \cdot f$
 $f = 1 / T$
 $v_p = \lambda \cdot f$

Solución:

a) Se obtienen la frecuencia angular y el número de onda comparando la ecuación de una onda armónica unidimensional con la ecuación del problema:

$$y = A \cdot \text{sen}(\omega \cdot t \pm k \cdot x)$$

$$y = 0,200 \cdot \text{sen } \pi(100 \cdot t - 0,100 \cdot x) = 0,200 \cdot \text{sen}(100 \cdot \pi \cdot t - 0,100 \cdot \pi \cdot x) \text{ [m]}$$

Frecuencia angular: $\omega = 100 \cdot \pi$ [rad/s] = 314 rad/s

Número de onda: $k = 0,100 \cdot \pi$ [rad/m] = 0,314 rad/m

Se calculan la longitud de onda y la frecuencia para determinar la velocidad de propagación.

Se calcula la frecuencia a partir de la frecuencia angular:

$$\omega = 2\pi \cdot f \Rightarrow f = \frac{\omega}{2\pi} = \frac{100 \cdot \pi \text{ [rad} \cdot \text{s}^{-1}]}{2\pi \text{ [rad]}} = 50,0 \text{ s}^{-1} = 50,0 \text{ Hz}$$

Se calcula la longitud de onda a partir del número de onda:

$$k = \frac{2\pi}{\lambda} \Rightarrow \lambda = \frac{2\pi}{k} = \frac{2\pi \text{ [rad]}}{0,100 \cdot \pi \text{ [rad} \cdot \text{m}^{-1}]} = 20,0 \text{ m}$$

Se calcula la velocidad de propagación de la onda a partir de la longitud de onda y de la frecuencia:

$$v_p = \lambda \cdot f = 20,0 \text{ [m]} \cdot 50,0 \text{ [s}^{-1}] = 1,00 \cdot 10^3 \text{ m} \cdot \text{s}^{-1}$$

b) En un instante t , la diferencia de fase entre dos puntos situados en x_1 y x_2 es:

$$\Delta\varphi = [\pi(100 \cdot t - 0,100 \cdot x_2)] - [\pi(100 \cdot t - 0,100 \cdot x_1)] = 0,100 \cdot \pi \cdot (x_1 - x_2)$$

Dos puntos se encuentran en fase cuando la diferencia de fase es múltiplo de 2π :

$$\Delta\varphi = 2\pi \cdot n \text{ (siendo } n = 0, 1, 2, \dots)$$

Si se encuentran en fase se cumple:

$$0,100 \cdot \pi \cdot (x_1 - x_2) = 2\pi \cdot n$$

Se sustituye el valor del punto $x_2 = 10,0$ m y se despeja x_1

$$x_1 = 20,0 \cdot n + x_2 = 10,0 + 20,0 \cdot n \text{ [m]}$$

Como la elección de cuál es el punto 1 y cuál el punto 2 es arbitraria, es más general la expresión:

$$x' = 10,0 \pm 20,0 \cdot n \text{ [m]}$$

Análisis: Los puntos que están en fase se encuentran a una distancia que es múltiplo de la longitud de onda, $\Delta x = n \cdot \lambda = 20,0 \cdot n \text{ [m]}$

c) En un punto x , la diferencia de fase entre dos instantes t_1 y t_2 es

$$\Delta\varphi = [\pi (100 \cdot t_2 - 0,100 \cdot x)] - [\pi (100 \cdot t_1 - 0,100 \cdot x)] = 100 \pi (t_2 - t_1)$$

Si se encuentran en fase se cumple:

$$100 \cdot \pi (t_2 - t_1) = 2 \pi \cdot n$$

Se sustituye el valor del instante $t_1 = 1,00$ s y se despeja t_2 .

$$t_2 = 0,0200 \cdot n + t_1 = 1,00 \pm 0,0200 \cdot n \text{ [s]}$$

Como la elección de cuál es el instante 1 y cuál el instante 2 es arbitraria, es más general la expresión:

$$t' = 1,00 \pm 0,0200 \cdot n \text{ [s]}$$

Análisis: El período puede calcularse a partir de la frecuencia: $T = 1 / f = 1 / (50,0 \text{ s}^{-1}) = 0,0200$ s. Los instantes en que están en fase son múltiplos del período. $\Delta t = n \cdot T = 0,0200 \cdot n \text{ [s]}$

6. La ecuación de una onda es $y(x, t) = 2 \cos 4\pi (5t - x)$ (S.I.). Calcula:

a) La velocidad de propagación.

b) La diferencia de fase entre dos puntos separados 25 cm.

c) En la propagación de una onda ¿qué se transporta materia o energía? Justifícalo con un ejemplo.

(P.A.U. jun. 09)

Rta.: a) $v_p = 5,00$ m/s; b) $\Delta\varphi = \pi$ rad

Datos

Ecuación de la onda

Distancia entre los puntos

Incógnitas

Velocidad de propagación

Diferencia de fase entre dos puntos separados 25 cm

Otros símbolos

Pulsación (frecuencia angular)

Frecuencia

Longitud de onda

Número de onda

Ecuaciones

Ecuación de una onda armónica unidimensional

Número de onda

Relación entre la frecuencia angular y la frecuencia

Relación entre la longitud de onda y la velocidad de propagación

Cifras significativas: 3

$$y = 2,00 \cdot \cos 4\pi (5,00 \cdot t - x) \text{ [m]}$$

$$\Delta x = 25,0 \text{ cm} = 0,250 \text{ m}$$

$$v_p$$

$$\Delta\varphi$$

$$\omega$$

$$f$$

$$\lambda$$

$$k$$

$$y = A \cdot \cos(\omega \cdot t \pm k \cdot x)$$

$$k = 2\pi / \lambda$$

$$\omega = 2\pi \cdot f$$

$$v_p = \lambda \cdot f$$

Solución:

a) Se obtienen la frecuencia angular y el número de onda comparando la ecuación de una onda armónica unidimensional con la ecuación del problema:

$$y = A \cdot \cos(\omega \cdot t \pm k \cdot x)$$

$$y = 2,00 \cdot \cos 4\pi (5,00 \cdot t - x) = 2,00 \cdot \cos(20,0 \cdot \pi \cdot t - 4,00 \cdot \pi \cdot x) \text{ [m]}$$

Frecuencia angular: $\omega = 20,0 \cdot \pi \text{ [rad/s]} = 62,8 \text{ rad/s}$

Número de onda: $k = 4,00 \cdot \pi \text{ [rad/m]} = 12,6 \text{ rad/m}$

Se calculan la longitud de onda y la frecuencia para determinar la velocidad de propagación.

Se calcula la frecuencia a partir de la frecuencia angular:

$$\omega = 2\pi \cdot f \Rightarrow f = \frac{\omega}{2\pi} = \frac{20,0 \cdot \pi \text{ [rad} \cdot \text{s}^{-1}]}{2\pi \text{ [rad]}} = 10,0 \text{ s}^{-1} = 10,0 \text{ Hz}$$

Se calcula la longitud de onda a partir del número de onda:

$$k = \frac{2\pi}{\lambda} \Rightarrow \lambda = \frac{2\pi}{k} = \frac{2\pi \text{ [rad]}}{4,00 \cdot \pi \text{ [rad}\cdot\text{m}^{-1}]} = 0,500 \text{ m}$$

Se calcula la velocidad de propagación de la onda a partir de la longitud de onda y de la frecuencia:

$$v_p = \lambda \cdot f = 0,500 \text{ [m]} \cdot 10,0 \text{ [s}^{-1}] = 5,00 \text{ m}\cdot\text{s}^{-1}$$

b) En un instante t , la diferencia de fase entre dos puntos situados en x_1 y x_2 es:

$$\Delta\varphi = [4\pi(5,00 \cdot t - x_2)] - [4\pi(5,00 \cdot t - x_1)] = 4\pi(x_1 - x_2) = 4\pi\Delta x = 4\pi \cdot 0,250 = \pi \text{ rad}$$

Análisis: La distancia entre los puntos es 0,250 m que es la mitad de la longitud de onda. Como los puntos que están en fase o cuya diferencia de fase es múltiplo de 2π se encuentran a una distancia que es múltiplo de la longitud de onda, una distancia de media longitud de onda corresponde a una diferencia de fase de la mitad de 2π , o sea, π rad

c) Una onda es un mecanismo de transporte de energía sin desplazamiento neto de materia. En una onda longitudinal de una cuerda vibrante, las partículas del medio vuelven a su posición inicial mientras la perturbación que provoca la elevación y depresión se desplaza a lo largo de la cuerda.

7. Una onda armónica transversal se propaga en la dirección del eje X : $y(x, t) = 0,5 \text{ sen}(4x - 6t)$ (S.I.).
Calcula:

- La longitud de onda, la frecuencia con la que vibran las partículas del medio y la velocidad de propagación de la onda.
- La velocidad de un punto situado en $x = 1$ m en el instante $t = 2$ s
- Los valores máximos de la velocidad y la aceleración.

(P.A.U. sep. 08)

Rta.: a) $\lambda = 1,57$ m; $f = 0,955$ Hz; $v_p = 1,50$ m/s; b) $v_1 = 0,437$ m/s; c) $v_m = 3,00$ m/s; $a_m = 18,0$ m/s²

Datos

Ecuación de la onda

Incógnitas

Longitud de onda

Frecuencia

Velocidad de propagación

Velocidad de un punto situado en $x = 1$ m en el instante $t = 2$ s

Velocidad máxima

Aceleración máxima

Otros símbolos

Posición del punto (distancia al foco)

Amplitud

Ecuaciones

Ecuación de una onda armónica unidimensional

Número de onda

Relación entre la frecuencia angular y la frecuencia

Relación entre la longitud de onda y la velocidad de propagación

Cifras significativas: 3

$$y = 0,500 \cdot \text{sen}(-6,00 \cdot t + 4,00 \cdot x) \text{ [m]}$$

λ

f

v_p

v_1

v_m

a_m

x

A

$$y = A \cdot \text{sen}(\omega \cdot t \pm k \cdot x)$$

$$k = 2\pi / \lambda$$

$$\omega = 2\pi \cdot f$$

$$v_p = \lambda \cdot f$$

Solución:

a) Se obtienen la frecuencia angular y el número de onda comparando la ecuación de una onda armónica unidimensional con la ecuación del problema:

$$y = A \cdot \text{sen}(\omega \cdot t \pm k \cdot x)$$

$$y = 0,500 \cdot \text{sen}(-6,00 \cdot t + 4,00 \cdot x) \text{ [m]}$$

Frecuencia angular: $\omega = 6,00 \text{ rad}\cdot\text{s}^{-1}$

Número de onda: $k = 4,00 \text{ rad}\cdot\text{m}^{-1}$

Se calcula la longitud de onda a partir del número de onda:

$$k = \frac{2\pi}{\lambda} \Rightarrow \lambda = \frac{2\pi}{k} = \frac{2 \cdot 3,14 \text{ [rad]}}{4,00 \text{ [rad} \cdot \text{m}^{-1}]} = 1,57 \text{ m}$$

Se calcula la frecuencia a partir de la frecuencia angular:

$$\omega = 2\pi \cdot f \Rightarrow f = \frac{\omega}{2\pi} = \frac{6,00 \text{ [rad} \cdot \text{s}^{-1}]}{2 \cdot 3,14 \text{ [rad]}} = 0,955 \text{ s}^{-1} = 0,955 \text{ Hz}$$

La frecuencia con la que vibran las partículas del medio es la misma que la de la onda.

Se calcula la velocidad de propagación de la onda a partir de la longitud de onda y de la frecuencia:

$$v_p = \lambda \cdot f = 1,57 \text{ [m]} \cdot 0,955 \text{ [s}^{-1}] = 1,50 \text{ m} \cdot \text{s}^{-1}$$

b) La velocidad se obtiene derivando la ecuación de movimiento con respecto al tiempo:

$$v = \frac{dy}{dt} = \frac{d\{0,500 \cdot \text{sen}(-6,00 \cdot t + 4,00 \cdot x)\}}{dt} = 0,500 \cdot (-6,00) \cdot \text{cos}(-6,00 \cdot t + 4,00 \cdot x) \text{ [m/s]}$$

$$v = -3,00 \cdot \text{cos}(-6,00 \cdot t + 4,00 \cdot x) \text{ [m/s]}$$

Sustituyendo los valores de $x = 1,00 \text{ m}$ y $t = 2,00 \text{ s}$

$$v_1 = -3,00 \cdot \text{cos}(-6,00 \cdot 2,00 + 4,00 \cdot 1,00) = 0,437 \text{ m/s}$$

c) La velocidad es máxima cuando $\text{cos}(\varphi) = -1$

$$v_m = 3,00 \text{ m/s}$$

La aceleración se obtiene derivando la velocidad con respecto al tiempo:

$$a = \frac{dv}{dt} = \frac{d\{-3,00 \cdot \text{cos}(-6,00 \cdot t + 4,00 \cdot x)\}}{dt} = -3,00 \cdot (-6,00) \cdot [-\text{sen}(-6,00 \cdot t + 4,00 \cdot x)] \text{ [m/s}^2\text{]}$$

$$a = -18,0 \text{ sen}(-6,00 \cdot t + 4,00 \cdot x) \text{ [m/s}^2\text{]}$$

La aceleración es máxima cuando $\text{sen}(\varphi) = -1$

$$a_m = 18,0 \text{ m/s}^2$$

8. La ecuación de una onda sonora que se propaga en la dirección del eje X es:

$$y = 4 \text{ sen } 2\pi (330 t - x) \text{ (S.I.)}. \text{ Halla:}$$

a) La velocidad de propagación.

b) La velocidad máxima de vibración de un punto del medio en el que se transmite la onda.

c) Define la energía de una onda armónica.

(P.A.U. sep. 07)

Rta.: a) $v_p = 330 \text{ m} \cdot \text{s}^{-1}$; b) $v_m = 8,29 \cdot 10^3 \text{ m/s}$

Datos

Ecuación de la onda

Incógnitas

Velocidad de propagación

Velocidad máxima de vibración de un punto del medio

Otros símbolos

Amplitud

Frecuencia

Posición del punto (distancia al foco)

Período

Longitud de onda

Ecuaciones

Ecuación de una onda armónica unidimensional

Número de onda

Relación entre la frecuencia angular y la frecuencia

Relación entre la longitud de onda y la velocidad de propagación

Cifras significativas: 3

$$y = 4,00 \cdot \text{sen}[2\pi(330 \cdot t - x)] \text{ [m]}$$

v_p

v_m

A

f

x

T

λ

$$y = A \cdot \text{sen}(\omega \cdot t \pm k \cdot x)$$

$$k = 2\pi / \lambda$$

$$\omega = 2\pi \cdot f$$

$$v_p = \lambda \cdot f$$

Solución:

a) Se obtienen la frecuencia angular y el número de onda comparando la ecuación de una onda armónica unidimensional con la ecuación del problema:

$$y = A \cdot \text{sen}(\omega \cdot t \pm k \cdot x)$$

$$y = 4,00 \cdot \text{sen}[2 \pi(330 \cdot t - x)] = 4,00 \cdot \text{sen}(660 \cdot \pi \cdot t - 2,00 \cdot \pi \cdot x) \text{ [m]}$$

Frecuencia angular: $\omega = 660 \cdot \pi \text{ [rad}\cdot\text{s}^{-1}] = 2,07 \cdot 10^3 \text{ rad}\cdot\text{s}^{-1}$

Número de onda: $k = 2,00 \cdot \pi \text{ [rad}\cdot\text{m}^{-1}] = 6,28 \text{ rad}\cdot\text{m}^{-1}$

Se calculan la longitud de onda y la frecuencia para determinar la velocidad de propagación.

Se calcula la longitud de onda a partir del número de onda:

$$k = \frac{2\pi}{\lambda} \Rightarrow \lambda = \frac{2\pi}{k} = \frac{2\pi \text{ [rad]}}{2,00 \cdot \pi \text{ [rad}\cdot\text{m}^{-1}]} = 1,00 \text{ m}$$

Se calcula la frecuencia a partir de la frecuencia angular:

$$\omega = 2\pi \cdot f \Rightarrow f = \frac{\omega}{2\pi} = \frac{660 \cdot \pi \text{ [rad}\cdot\text{s}^{-1}]}{2\pi \text{ [rad]}} = 330 \text{ s}^{-1} = 330 \text{ Hz}$$

Se calcula la velocidad de propagación de la onda a partir de la longitud de onda y de la frecuencia:

$$v_p = \lambda \cdot f = 1,00 \text{ [m]} \cdot 330 \text{ [s}^{-1}] = 330 \text{ m}\cdot\text{s}^{-1}$$

b) La velocidad se obtiene derivando la ecuación de movimiento con respecto al tiempo:

$$v = \frac{dy}{dt} = \frac{d[4,00 \cdot \text{sen}[2\pi(330 \cdot t - x)]]}{dt} = 4,00 \cdot 2 \cdot 3,14 \cdot 330 \cdot \cos[2\pi(330 \cdot t - x)] \text{ [m/s]}$$

$$v = 8,29 \cdot 10^3 \cdot \cos[2\pi(330 \cdot t - x)] \text{ [m/s]}$$

La velocidad es máxima cuando $\cos(\varphi) = -1$

$$v_m = 8,29 \cdot 10^3 \text{ m/s}$$

c) La energía que transmite una onda armónica produce un movimiento armónico simple de las partículas del medio. La energía de un M.A.S. es

$$E = (E_c + E_p) = \frac{1}{2} m \cdot v^2 + \frac{1}{2} k \cdot x^2 = \frac{1}{2} m \cdot v_m^2 = \frac{1}{2} k \cdot A^2$$

La velocidad máxima de un movimiento armónico simple es:

$$v_m = \omega \cdot A = 2\pi \cdot f \cdot A$$

La energía que transporta una onda es directamente proporcional al cuadrado de la amplitud y al cuadrado de la frecuencia.

$$E = \frac{1}{2} m \cdot v_m^2 = 2\pi^2 \cdot m \cdot f^2 \cdot A^2$$

9. La ecuación de una onda transversal es $y(t, x) = 0,05 \cos(5t - 2x)$ (magnitudes en el S.I.). Calcula:

- Los valores de t para los que un punto situado en $x = 10$ m tiene velocidad máxima.
- ¿Qué tiempo ha de transcurrir para que la onda recorra una distancia igual a 3λ ?
- ¿Esta onda es estacionaria?

(P.A.U. jun. 07)

Rta.: a) $t_1 = 4,3 + 0,63 n \text{ [s]}$, ($n = 0, 1, 2, \dots$); b) $t_2 = 3,8 \text{ s}$

Datos

Ecuación de la onda

Posición del punto (distancia al foco)

Incógnitas

Tiempos para los que un punto en $x = 10$ m tiene velocidad máxima t_1

Tiempo para que la onda recorra una distancia igual a 3λ t_2

Otros símbolos

Período

Cifras significativas: 3

$$y = 0,0500 \cdot \cos(5,00 \cdot t - 2,00 \cdot x) \text{ [m]}$$

$$x = 10,0 \text{ m}$$

T

Otros símbolosLongitud de onda λ **Ecuaciones**Ecuación de una onda armónica unidimensional $y = A \cdot \cos(\omega \cdot t \pm k \cdot x)$ Número de onda $k = 2\pi / \lambda$ Relación entre la frecuencia angular y la frecuencia $\omega = 2\pi \cdot f$ Relación entre la frecuencia y el período $f = 1 / T$ Relación entre la longitud de onda y la velocidad de propagación $v_p = \lambda \cdot f$ **Solución:**

a) La velocidad se obtiene derivando la ecuación de movimiento con respecto al tiempo:

$$v = \frac{dy}{dt} = \frac{d\{0,050 \cos(5,00 \cdot t + 2,00 \cdot x)\}}{dt} = -0,050 \cdot 5,00 \cdot \sin(5,00 \cdot t + 2,00 \cdot x) \text{ [m/s]}$$

$$v = -0,250 \cdot \sin(5,00 \cdot t - 2,00 \cdot x) \text{ [m/s]}$$

La velocidad es máxima cuando $\sin(\varphi) = -1$

$$v_m = 0,250 \text{ m/s}$$

Este valor del seno corresponde a un ángulo de $\varphi = \pi/2$ o $3\pi/2$ [rad] en la primera circunferencia, y, en general

$$\varphi = n \cdot \pi + \pi / 2 \text{ [rad]}$$

Siendo n un número natural ($n = 0, 1, 2, \dots$)Igualando y sustituyendo $x = 10,0$ m

$$(5,00 t - 2,00 \cdot 10,0) = n \cdot \pi + \pi / 2$$

$$t_1 = 4,00 + 0,100 \cdot \pi + 0,200 \cdot n \cdot \pi = 4,31 + 0,628 \cdot n \text{ [s]}$$

Análisis: La primera vez que la velocidad es máxima para $x = 10$ m es ($n = 0$) para $t = 4,31$ s. El período puede calcularse a partir de la frecuencia en el apartado b: $T = 1 / f = 1 / (0,796 \text{ s}^{-1}) = 1,26$ s. El tiempo volverá a ser máximo cada vez que pase por el punto de equilibrio, o sea, cada medio período: $0,628$ s.

b) Se obtienen la frecuencia angular y el número de onda comparando la ecuación de una onda armónica unidimensional con la ecuación del problema:

$$y = A \cdot \cos(\omega \cdot t \pm k \cdot x)$$

$$y(t, x) = 0,0500 \cdot \cos(5,00 \cdot t - 2,00 \cdot x)$$

Frecuencia angular: $\omega = 5,00 \text{ rad/s}$ Número de onda: $k = 2,00 \text{ rad/m}$

Se calculan la longitud de onda y la frecuencia para determinar la velocidad de propagación.

Se calcula la frecuencia a partir de la frecuencia angular:

$$\omega = 2\pi \cdot f \Rightarrow f = \frac{\omega}{2\pi} = \frac{5,00 \text{ [rad}\cdot\text{s}^{-1}]}{2 \cdot 3,14 \text{ [rad]}} = 0,796 \text{ s}^{-1} = 0,796 \text{ Hz}$$

Se calcula la longitud de onda a partir del número de onda:

$$k = \frac{2\pi}{\lambda} \Rightarrow \lambda = \frac{2\pi}{k} = \frac{2 \cdot 3,14 \text{ [rad]}}{2,00 \text{ [rad}\cdot\text{m}^{-1}]} = 3,14 \text{ m}$$

Se calcula la velocidad de propagación de la onda a partir de la longitud de onda y de la frecuencia:

$$v_p = \lambda \cdot f = 3,14 \text{ [m]} \cdot 0,796 \text{ [s}^{-1}] = 2,50 \text{ m}\cdot\text{s}^{-1}$$

Se calcula el tiempo que tarda en recorrer una distancia igual a $\Delta x = 3 \cdot \lambda = 3 \cdot 3,14 \text{ [m]} = 9,42$ m a partir de la velocidad de propagación constante de la onda

$$v_p = \frac{\Delta x}{\Delta t} \Rightarrow t_2 = \frac{\Delta x}{v_p} = \frac{9,42 \text{ [m]}}{2,50 \text{ [m/s]}} = 3,77 \text{ s}$$

Análisis: Se puede definir el período como el tiempo que tarda una onda en recorrer una distancia igual a la longitud de onda. Por tanto, el tiempo necesario para que la onda recorra una distancia igual a $3 \cdot \lambda$, será el triple del período: $t_2 = 3 \cdot T = 3 \cdot 1,26 \text{ [s]} = 3,77 \text{ s}$.

c) Las ondas estacionarias no se propagan y no hay una transmisión neta de energía.

En las ondas estacionarias existen unos puntos, llamados nodos, que no oscilan. Su elongación es nula en todo instante.

La onda del enunciado no es una onda estacionaria, ya que la ecuación de la onda no coincide con la de las ondas estacionarias y no existe ningún punto de la onda que sea un nodo, que tenga una elongación nula en cualquier instante.

10. Una onda se transmite a lo largo de una cuerda. El punto situado en $x = 0$ oscila según la ecuación $y = 0,1 \cos(10 \pi t)$ y otro punto situado en $x = 0,03 \text{ m}$ oscila según la ecuación $y = 0,1 \cos(10 \pi t - \pi / 4)$. Calcula:

- La constante de propagación, la velocidad de propagación y la longitud de onda.
- La velocidad de oscilación de un punto cualquiera de la cuerda.

(P.A.U. jun. 06)

Rta.: a) $k = 26,2 \text{ rad/m}$; $v_p = 1,20 \text{ m/s}$; $\lambda = 0,240 \text{ m}$; b) $v = -3,14 \cdot \text{sen}(31,4 \cdot t - 26,2 \cdot x) \text{ [m/s]}$

Datos

Ecuación de oscilación en el origen $x = 0$

Ecuación de oscilación en $x = 0,03 \text{ m}$

Incógnitas

Número de onda (ζ constante de propagación?)

Velocidad de propagación

Longitud de onda

Velocidad de la partícula en un punto cualquiera de la cuerda.

Otros símbolos

Posición del punto (distancia al foco)

Amplitud

Frecuencia

Ecuaciones

Ecuación de una onda armónica unidimensional

Número de onda

Relación entre la frecuencia angular y la frecuencia

Relación entre la longitud de onda y la velocidad de propagación

Cifras significativas: 3

$$y = 0,100 \cdot \cos(10,0 \cdot \pi \cdot t) \text{ [m]}$$

$$y = 0,100 \cdot \cos(10,0 \cdot \pi \cdot t - \pi / 4,00) \text{ [m]}$$

k

v_p

λ

v

x

A

f

$$y = A \cdot \cos(\omega \cdot t \pm k \cdot x)$$

$$k = 2 \pi / \lambda$$

$$\omega = 2 \pi \cdot f$$

$$v_p = \lambda \cdot f$$

Solución:

a) Se calcula la amplitud y la frecuencia angular comparando la ecuación de una onda armónica unidimensional con la ecuación de vibración en el origen:

Ecuación general de una onda armónica:

$$y = A \cdot \cos(\omega \cdot t \pm k \cdot x)$$

Ecuación de la onda armónica en el origen ($x = 0$):

$$y = 0,100 \cdot \cos(10,0 \cdot \pi \cdot t) \text{ [m]}$$

Amplitud:

$$A = 0,100 \text{ m}$$

Frecuencia angular:

$$\omega = 10,0 \cdot \pi \text{ [rad/s]} = 31,4 \text{ rad/s}$$

Se calcula el número de onda comparando la ecuación de la onda armónica unidimensional, en la que se han sustituido la amplitud y la frecuencia angular, con la ecuación de vibración en el punto $x = 0,0300 \text{ m}$:

Ecuación de la onda armónica:

$$y = 0,100 \cdot \cos(10,0 \cdot \pi \cdot t \pm k \cdot x) \text{ [m]}$$

Ecuación de la onda armónica en el punto $x = 0,0300 \text{ m}$:

$$y = 0,100 \cdot \cos(10,0 \cdot \pi \cdot t - \pi / 4,00) \text{ [m]}$$

$$k \cdot x = \frac{\pi}{4,00} \Rightarrow k = \frac{\pi}{4,00 \cdot x} = \frac{3,14 \text{ [rad]}}{4,00 \cdot 0,0300 \text{ [m]}} = 26,2 \text{ rad/m}$$

Se calcula la longitud de onda a partir del número de onda:

$$k = \frac{2\pi}{\lambda} \Rightarrow \lambda = \frac{2\pi}{k} = \frac{2 \cdot 3,14 \text{ [rad]}}{26,2 \text{ [rad/m]}} = 0,240 \text{ m}$$

Se calcula la frecuencia a partir de la frecuencia angular:

$$\omega = 2\pi \cdot f \Rightarrow f = \frac{\omega}{2\pi} = \frac{10,0 \cdot \pi}{2\pi} = 5,00 \text{ s}^{-1} = 5,00 \text{ Hz}$$

Se calcula la velocidad de propagación de la onda a partir de la longitud de onda y de la frecuencia:

$$v_p = \lambda \cdot f = 0,240 \text{ [m]} \cdot 5,00 \text{ [s}^{-1}] = 1,20 \text{ m/s}$$

b) La ecuación de movimiento queda:

$$y = 0,100 \cdot \cos(31,4 \cdot t - 26,2 \cdot x) \text{ [m]}$$

La velocidad se obtiene derivando la ecuación de movimiento con respecto al tiempo:

$$v = \frac{dy}{dt} = \frac{d[0,100 \cdot \cos(31,4 \cdot t - 26,2 \cdot x)]}{dt} = -0,100 \cdot 31,4 \cdot \text{sen}(31,4 \cdot t - 26,2 \cdot x) \text{ [m/s]}$$

$$v = -3,14 \cdot \text{sen}(31,4 \cdot t - 26,2 \cdot x) \text{ [m/s]}$$

11. Una onda periódica viene dada por la ecuación $y(t, x) = 10 \text{ sen } 2\pi(50 t - 0,2 x)$ en unidades del S.I. Calcula:

- Frecuencia, velocidad de fase y longitud de onda.
- La velocidad máxima de una partícula del medio y los valores del tiempo t para los que esa velocidad es máxima (en un punto que dista 50 cm del origen)

(P.A.U. sep. 05)

Rta.: a) $f = 50,0 \text{ Hz}$; $\lambda = 5,00 \text{ m}$; $v_p = 250 \text{ m/s}$; b) $v_m = 3,14 \text{ km/s}$; $t = 0,00200 + 0,0100 \cdot n \text{ [s]}$, ($n = 0, 1, \dots$)

Datos

Ecuación de la onda (S.I.)

Posición del punto (distancia al foco)

Incógnitas

Frecuencia

Velocidad de fase

Longitud de onda

Tiempo para los que $y(t, x)$ es máxima en la posición $x = 50 \text{ cm}$

Otros símbolos

Período

Ecuaciones

Ecuación de una onda armónica unidimensional

Número de onda

Relación entre la frecuencia angular y la frecuencia

Relación entre la longitud de onda y la velocidad de propagación

Cifras significativas: 3

$$y = 10,0 \text{ sen}[2\pi(50,0 \cdot t - 0,200 \cdot x)] \text{ [m]}$$

$$x = 50,0 \text{ cm} = 0,500 \text{ m}$$

$$f$$

$$v_p$$

$$\lambda$$

$$t$$

$$T$$

$$y = A \cdot \text{sen}(\omega \cdot t \pm k \cdot x)$$

$$k = 2\pi / \lambda$$

$$\omega = 2\pi \cdot f$$

$$v_p = \lambda \cdot f$$

Solución:

a) Se obtienen la frecuencia angular y el número de onda comparando la ecuación de una onda armónica unidimensional con la ecuación del problema:

$$y = A \cdot \text{sen}(\omega \cdot t \pm k \cdot x)$$

$$y = 10,0 \cdot \text{sen}[2\pi(50,0 \cdot t - 0,200 \cdot x)] = 4,00 \cdot \text{sen}(100 \cdot \pi \cdot t - 0,400 \cdot \pi \cdot x) \text{ [m]}$$

Frecuencia angular: $\omega = 100 \cdot \pi \text{ [rad} \cdot \text{s}^{-1}] = 314 \text{ rad} \cdot \text{s}^{-1}$

Número de onda: $k = 0,400 \cdot \pi \text{ [rad} \cdot \text{m}^{-1}] = 1,26 \text{ rad} \cdot \text{m}^{-1}$

Se calcula la frecuencia a partir de la frecuencia angular:

$$\omega = 2\pi \cdot f \Rightarrow f = \frac{\omega}{2\pi} = \frac{100 \cdot \pi \text{ [rad} \cdot \text{s}^{-1}]}{2\pi \text{ [rad]}} = 50,0 \text{ s}^{-1} = 50,0 \text{ Hz}$$

Se calcula la longitud de onda a partir del número de onda:

$$k = \frac{2\pi}{\lambda} \Rightarrow \lambda = \frac{2\pi}{k} = \frac{2\pi \text{ [rad]}}{0,400 \cdot \pi \text{ [rad} \cdot \text{m}^{-1}]} = 5,00 \text{ m}$$

Se calcula la velocidad de propagación de la onda a partir de la longitud de onda y de la frecuencia:

$$v_p = \lambda \cdot f = 5,00 \text{ [m]} \cdot 50,0 \text{ [s}^{-1}] = 250 \text{ m} \cdot \text{s}^{-1}$$

b) La velocidad se obtiene derivando la ecuación de movimiento con respecto al tiempo:

$$v = \frac{dy}{dt} = \frac{d[10,0 \cdot \text{sen}[2\pi(50,0 \cdot t - 0,200 \cdot x)]]}{dt} = 10,0 \cdot 2 \cdot 3,14 \cdot 50,0 \cdot \cos[2\pi(50,0 \cdot t - 0,200 \cdot x)] \text{ [m/s]}$$

$$v = 3,14 \cdot 10^3 \cdot \cos[2\pi(50,0 \cdot t - 0,200 \cdot x)] \text{ [m/s]}$$

La velocidad es máxima cuando $\cos(\varphi) = -1$

$$v_m = 3,14 \cdot 10^3 \text{ m/s}$$

Este valor del coseno corresponde a un ángulo de $\varphi = 0$ o π [rad] en la primera circunferencia, y, en general

$$\varphi = n \cdot \pi \text{ [rad]}$$

Siendo n un número natural ($n = 0, 1, 2, \dots$)

Igualando y sustituyendo $x = 0,500 \text{ m}$

$$2\pi(50,0 \cdot t - 0,200 \cdot 0,500) = n \cdot \pi$$

$$t = 0,00200 + 0,0100 \cdot n \text{ [s]}, (n = 0, 1, 2, \dots)$$

Análisis: La primera vez que la velocidad es máxima para $x = 0,500 \text{ m}$ es ($n = 0$) es $t_1 = 0,00200 \text{ s}$. Como el período es $T = 1 / 50,0 \text{ [s}^{-1}] = 0,0200 \text{ s}$, volverá a ser máxima cada vez que pase por el origen, o sea, cada medio período, o sea cada $0,0100 \text{ s}$.

12. Una onda plana se propaga en la dirección X positiva con velocidad $v = 340 \text{ m/s}$, amplitud $A = 5 \text{ cm}$ y frecuencia $f = 100 \text{ Hz}$ (fase inicial $\varphi_0 = 0$)

a) Escribe la ecuación de la onda.

b) Calcula la distancia entre dos puntos cuya diferencia de fase en un instante dado es $2\pi/3$.

(P.A.U. jun. 05)

Rta.: a) $y = 0,0500 \cdot \text{sen}(628 \cdot t - 1,85 \cdot x) \text{ [m]}$; b) $\Delta x = 1,13 \text{ m}$

Datos

Amplitud

Frecuencia

Velocidad de propagación de la onda por el medio

Incógnitas

Ecuación de onda

Distancia entre dos puntos cuya diferencia de fase es $2\pi/3$

Otros símbolos

Posición del punto (distancia al foco)

Período

Longitud de onda

Ecuaciones

Ecuación de una onda armónica unidimensional

Número de onda

Relación entre la frecuencia angular y la frecuencia

Relación entre la longitud de onda y la velocidad de propagación

Cifras significativas: 3

$A = 5,00 \text{ cm} = 0,0500 \text{ m}$

$f = 100 \text{ Hz} = 100 \text{ s}^{-1}$

$v_p = 340 \text{ m/s}$

ω, k

Δx

x

T

λ

$y = A \cdot \text{sen}(\omega \cdot t \pm k \cdot x)$

$k = 2\pi / \lambda$

$\omega = 2\pi \cdot f$

$v_p = \lambda \cdot f$

Solución:

a) Se toma la ecuación de una onda armónica en sentido positivo del eje X :

$$y = A \cdot \text{sen}(\omega \cdot t - k \cdot x)$$

Se calcula la frecuencia angular a partir de la frecuencia:

$$\omega = 2 \pi \cdot f = 2 \cdot 3,14 \cdot 100 \text{ [s}^{-1}\text{]} = 200 \cdot \pi \text{ [rad}\cdot\text{s}^{-1}\text{]} = 628 \text{ rad}\cdot\text{s}^{-1}$$

Se calcula la longitud de onda a partir de la velocidad de propagación de la onda y de la frecuencia:

$$v_p = \lambda \cdot f \Rightarrow \lambda = \frac{340 \text{ [m/s]}}{100 \text{ [s}^{-1}\text{]}} = 3,40 \text{ m}$$

Se calcula el número de onda a partir de la longitud de onda:

$$k = \frac{2\pi}{\lambda} = \frac{2 \cdot 3,14 \text{ [rad]}}{3,40 \text{ [m]}} = 1,85 \text{ rad/m}$$

La ecuación de onda queda:

$$y(x, t) = 0,0500 \cdot \text{sen}(628 \cdot t - 1,85 \cdot x) \text{ [m]}$$

b) En un instante t , la diferencia de fase entre dos puntos situados en x_1 y x_2 es:

$$\Delta\varphi = (628 \cdot t - 1,85 \cdot x_2) - (628 \cdot t - 1,85 \cdot x_1) = 1,85 \cdot \Delta x$$

Si la diferencia de fase es $2 \pi/3 = 2,09 \text{ rad}$

$$1,85 \text{ [rad/m]} \cdot \Delta x = 2,09 \text{ rad}$$

$$\Delta x = \frac{2,09 \text{ [rad]}}{1,85 \text{ [rad/m]}} = 1,13 \text{ m}$$

Análisis: Si la diferencia de fase hubiese sido de $2 \pi \text{ rad}$, la distancia entre los puntos habría sido una longitud de onda λ . A una diferencia de fase de $2 \pi/3 \text{ rad}$ le corresponde una distancia de $\lambda / 3 = 3,40 \text{ [m]} / 3 = 1,13 \text{ m}$.

13. La función de onda que describe la propagación de un sonido es $y(x) = 6 \cdot 10^{-2} \cos(628 t - 1,90 x)$ (magnitudes en el sistema internacional). Calcula:

- La frecuencia, longitud de onda y velocidad de propagación.
- La velocidad y la aceleración máximas de un punto cualquier del medio en el que se propaga la onda.

(P.A.U. sep. 04)

Rta.: a) $f = 100 \text{ Hz}$; $\lambda = 3,31 \text{ m}$; $v_p = 331 \text{ m/s}$; b) $v_m = 37,7 \text{ m/s}$; $a_m = 2,37 \cdot 10^4 \text{ m/s}^2$

Datos

Ecuación de la onda

Incógnitas

Frecuencia

Longitud de onda

Velocidad de propagación

Velocidad máxima

Aceleración máxima

Otros símbolos

Posición del punto (distancia al foco)

Amplitud

Ecuaciones

Ecuación de una onda armónica unidimensional

Número de onda

Relación entre la frecuencia angular y la frecuencia

Relación entre la longitud de onda y la velocidad de propagación

Cifras significativas: 3

$$y = 6,00 \cdot 10^{-2} \cdot \cos(628 \cdot t - 1,90 \cdot x) \text{ [m]}$$

f

λ

v_p

v_m

a_m

x

A

$$y = A \cdot \cos(\omega \cdot t \pm k \cdot x)$$

$$k = 2 \pi / \lambda$$

$$\omega = 2 \pi \cdot f$$

$$v_p = \lambda \cdot f$$

Solución:

a) Se obtienen la frecuencia angular y el número de onda comparando la ecuación de una onda armónica unidimensional con la ecuación del problema:

$$y = A \cdot \cos(\omega \cdot t \pm k \cdot x)$$

$$y = 6,00 \cdot 10^{-2} \cdot \cos(628 \cdot t - 1,90 \cdot x) \text{ [m]}$$

Frecuencia angular:

$$\omega = 628 \text{ rad}\cdot\text{s}^{-1}$$

Número de onda: $k = 1,90 \text{ rad}\cdot\text{m}^{-1}$

Se calcula la frecuencia a partir de la frecuencia angular:

$$\omega = 2\pi \cdot f \Rightarrow f = \frac{\omega}{2\pi} = \frac{628 \text{ [rad}\cdot\text{s}^{-1}]}{2 \cdot 3,14 \text{ [rad]}} = 100 \text{ s}^{-1} = 100 \text{ Hz}$$

Se calcula la longitud de onda a partir del número de onda:

$$k = \frac{2\pi}{\lambda} \Rightarrow \lambda = \frac{2\pi}{k} = \frac{2 \cdot 3,14 \text{ [rad]}}{1,90 \text{ [rad}\cdot\text{m}^{-1}]} = 3,31 \text{ m}$$

Se calcula la velocidad de propagación de la onda a partir de la longitud de onda y de la frecuencia:

$$v_p = \lambda \cdot f = 3,31 \text{ [m]} \cdot 100 \text{ [s}^{-1}] = 331 \text{ m}\cdot\text{s}^{-1}$$

b) La velocidad se obtiene derivando la ecuación de movimiento con respecto al tiempo:

$$v = \frac{dy}{dt} = \frac{d \left[6,00 \cdot 10^{-2} \cdot \cos(628 \cdot t - 1,90 \cdot x) \right]}{dt} = -6,00 \cdot 10^{-2} \cdot 628 \cdot \text{sen}(628 \cdot t - 1,90 \cdot x) \text{ [m/s]}$$

$$v = -37,7 \cdot \text{sen}(628 \cdot t - 1,90 \cdot x) \text{ [m/s]}$$

La velocidad es máxima cuando $\text{sen}(\varphi) = -1$

$$v_m = 37,7 \text{ m/s}$$

La aceleración se obtiene derivando la velocidad con respecto al tiempo:

$$a = \frac{dv}{dt} = \frac{d \left[-37,7 \cdot \text{sen}(628 \cdot t - 1,90 \cdot x) \right]}{dt} = -37,7 \cdot 628 \cdot \cos(628 \cdot t - 1,90 \cdot x) \text{ [m/s}^2\text{]}$$

$$a = -2,37 \cdot 10^4 \cdot \cos(628 \cdot t - 1,90 \cdot x) \text{ [m/s}^2\text{]}$$

La aceleración es máxima cuando $\cos(\varphi) = -1$

$$a_m = 2,37 \cdot 10^4 \text{ m/s}^2$$

14. Por una cuerda tensa se propaga una onda transversal con amplitud 5 cm, frecuencia 50 Hz y velocidad de propagación 20 m/s. Calcula:

a) La ecuación de onda $y(x, t)$

b) Los valores del tiempo para los que $y(x, t)$ es máxima en la posición $x = 1 \text{ m}$

(P.A.U. jun. 04)

Rta.: a) $y = 0,0500 \cdot \text{sen}(100 \cdot \pi \cdot t - 5,00 \cdot \pi \cdot x) \text{ [m]}$; b) $t = 0,0550 + 0,0100 \cdot n \text{ [s]}$, ($n = 0, 1, 2, \dots$)

Datos

Amplitud

Frecuencia

Velocidad de propagación

Posición para calcular los valores del tiempo en los que y es máxima

Incógnitas

Ecuación de la onda (frecuencia angular y número de onda)

Tiempo para los que $y(x, t)$ es máxima en la posición $x = 1 \text{ m}$

Otros símbolos

Posición del punto (distancia al foco)

Período

Longitud de onda

Ecuaciones

Ecuación de una onda armónica unidimensional

Número de onda

Relación entre la frecuencia angular y la frecuencia

Relación entre la longitud de onda y la velocidad de propagación

Cifras significativas: 3

$A = 5,00 \text{ cm} = 0,0500 \text{ m}$

$f = 50,0 \text{ Hz} = 50,0 \text{ s}^{-1}$

$v_p = 20,0 \text{ m/s}$

$x = 1,00 \text{ m}$

ω, k

t

x

T

λ

$y = A \cdot \text{sen}(\omega \cdot t \pm k \cdot x)$

$k = 2\pi / \lambda$

$\omega = 2\pi \cdot f$

$v_p = \lambda \cdot f$

Solución:

a) Se toma la ecuación de una onda armónica en sentido positivo del eje X:

$$y = A \cdot \text{sen}(\omega \cdot t - k \cdot x)$$

Se calcula la frecuencia angular a partir de la frecuencia:

$$\omega = 2\pi \cdot f = 2 \cdot 3,14 \cdot 50,0 \text{ [s}^{-1}\text{]} = 100 \cdot \pi \text{ [rad}\cdot\text{s}^{-1}\text{]} = 314 \text{ rad}\cdot\text{s}^{-1}$$

Se calcula la longitud de onda a partir de la velocidad de propagación de la onda y de la frecuencia:

$$v_p = \lambda \cdot f \Rightarrow \lambda = \frac{v_p}{f} = \frac{20,0 \text{ [m/s]}}{50,0 \text{ [s}^{-1}\text{]}} = 0,400 \text{ m}$$

Se calcula el número de onda a partir de la longitud de onda:

$$k = \frac{2\pi}{\lambda} = \frac{2 \cdot 3,14 \text{ [rad]}}{0,400 \text{ [m]}} = 5,00 \cdot \pi \text{ [rad/m]} = 15,7 \text{ rad/m}$$

La ecuación de onda queda:

$$y(x, t) = 0,0500 \cdot \text{sen}(100 \cdot \pi \cdot t - 5,00 \cdot \pi \cdot x) \text{ [m]} = 0,0500 \cdot \text{sen}(314 \cdot t - 15,7 \cdot x) \text{ [m]}$$

b) y es máxima cuando $\text{sen}(\varphi) = 1$, lo que corresponde a un ángulo de $\varphi = \pi/2 \text{ [rad]}$ en la primera circunferencia. Si suponemos que se refiere a una y máxima en valor absoluto, $\varphi = \pm \pi/2 \text{ [rad]}$, y, en general

$$\varphi = \pi/2 + n \cdot \pi \text{ [rad]}$$

Siendo n un número natural ($n = 0, 1, 2, \dots$)

Igualando y sustituyendo $x = 1,00 \text{ m}$

$$100 \cdot \pi \cdot t - 5,00 \cdot \pi = \pi/2 + n \cdot \pi$$

$$t = 0,0550 + 0,0100 \cdot n \text{ [s]}$$

Análisis: La primera vez que la elongación es máxima para $x = 1,00 \text{ m}$ es ($n = 0$) cuando $t_1 = 0,0550 \text{ s}$. Como el período es $T = 1/f = 1/(50,0 \text{ s}^{-1}) = 0,0200 \text{ s}$, volverá a ser máxima cada $0,0200 \text{ s}$, y máxima en valor absoluto cada medio ciclo, o sea cada $0,0100 \text{ s}$

● Dioptrio plano

1. Un rayo de luz de frecuencia $5 \cdot 10^{14} \text{ Hz}$ incide con un ángulo de incidencia de 30° sobre una lámina de vidrio de caras plano-paralelas de espesor 10 cm . Sabiendo que el índice de refracción del vidrio es $1,50$ y el del aire $1,00$:

- Enuncia las leyes de la refracción y dibuja la marcha de los rayos en el aire y en el interior de la lámina de vidrio.
- Calcula la longitud de onda de la luz en el aire y en el vidrio, y la longitud recorrida por el rayo en el interior de la lámina.
- Halla el ángulo que forma el rayo de luz con la normal cuando emerge de nuevo al aire.

Dato: $c = 3,00 \cdot 10^8 \text{ m/s}$

(P.A.U. sep. 14)

Rta.: b) $\lambda(\text{aire}) = 600 \text{ nm}$; $\lambda(\text{vidrio}) = 400 \text{ nm}$; $L = 10,6 \text{ cm}$; c) $\theta_{r2} = 30^\circ$

Datos

Frecuencia del rayo de luz

Ángulo de incidencia

Espesor de la lámina de vidrio

Índice de refracción del vidrio

Índice de refracción del aire

Velocidad de la luz en el vacío

Incógnitas

Longitud de onda de luz en el aire y en el vidrio

Longitud recorrida por el rayo de luz en el interior de la lámina

Ángulo de desviación del rayo al salir de la lámina

Cifras significativas: 3

$f = 5,00 \cdot 10^{14} \text{ Hz}$

$\theta_{i1} = 30,0^\circ$

$e = 10,0 \text{ cm} = 0,100 \text{ m}$

$n_v = 1,50$

$n_a = 1,00$

$c = 3,00 \cdot 10^8 \text{ m/s}$

λ_a, λ_v

L

θ_{r2}

Ecuaciones

Índice de refracción de un medio i en el que la luz se desplaza a la velocidad v_i

$$n_i = \frac{c}{v_i}$$

Relación entre la velocidad v , la longitud de onda λ y la frecuencia f

$$v = \lambda \cdot f$$

Ley de Snell de la refracción

$$n_i \cdot \text{sen } \theta_i = n_r \cdot \text{sen } \theta_r$$

Solución:

a) Las leyes de Snell de la refracción son:

1.ª El rayo incidente, el rayo refractado y la normal están en el mismo plano.

2.ª La relación matemática entre los índices de refracción n_i y n_r de los medios incidente y refractado y los ángulos de incidencia y refracción θ_i y θ_r , es:

$$n_i \cdot \text{sen } \theta_i = n_r \cdot \text{sen } \theta_r$$

En la figura se representa la trayectoria de la luz. El rayo incidente en el punto

A con un ángulo de incidencia $\theta_{i1} = 30^\circ$ pasa del aire al vidrio dando un rayo refractado que forma el primer ángulo de refracción θ_{r1} y el segundo ángulo de incidencia θ_{i2} entre el vidrio y el aire. Finalmente, sale de la lámina de vidrio por el punto B con el segundo ángulo de refracción θ_{r2} .

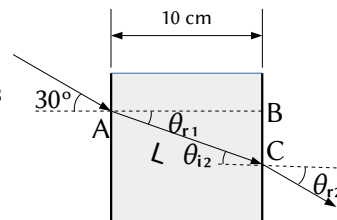

b) La velocidad de la luz en el aire es:

$$v_a = \frac{c}{n_a} = \frac{3,00 \cdot 10^8 \text{ m/s}}{1,00} = 3,00 \cdot 10^8 \text{ m/s}$$

Por tanto, la longitud de onda de la luz en el aire es:

$$\lambda_a = \frac{v_a}{f} = \frac{3,00 \cdot 10^8 \text{ m/s}}{5,00 \cdot 10^{14} \text{ s}^{-1}} = 6,00 \cdot 10^{-7} \text{ m} = 600 \text{ nm}$$

La velocidad de la luz en el vidrio es:

$$v_v = \frac{c}{n_v} = \frac{3,00 \cdot 10^8 \text{ m/s}}{1,50} = 2,00 \cdot 10^8 \text{ m/s}$$

Por tanto, la longitud de onda de la luz en el vidrio es:

$$\lambda_v = \frac{v_v}{f} = \frac{2,00 \cdot 10^8 \text{ m/s}}{5,00 \cdot 10^{14} \text{ s}^{-1}} = 4,00 \cdot 10^{-7} \text{ m} = 400 \text{ nm}$$

Como el espesor de la lámina es de 10 cm, la longitud recorrida por el rayo es la hipotenusa L del triángulo ABC.

El primer ángulo de refracción θ_{r1} se puede calcular aplicando la ley de Snell

$$1,00 \cdot \text{sen } 30^\circ = 1,50 \cdot \text{sen } \theta_{r1}$$

$$\text{sen } \theta_{r1} = \frac{1,00 \cdot \text{sen } 30^\circ}{1,50} = 0,333$$

$$\theta_{r1} = \arcsen 0,333 = 19,5^\circ$$

Por tanto, la hipotenusa L vale

$$L = \frac{e}{\cos \theta_{r1}} = \frac{10,0 \text{ [cm]}}{\cos 19,5^\circ} = 10,6 \text{ cm}$$

c) Como la lámina de vidrio es de caras paralelas, el segundo ángulo de incidencia θ_{i2} es igual al primer ángulo de refracción:

$$\theta_{i2} = \theta_{r1} = 19,5^\circ$$

Para calcular el ángulo con el que sale de la lámina, se vuelve a aplicar la ley de Snell entre el vidrio (que ahora es el medio incidente) y el aire (que es el medio refractado):

$$1,50 \cdot \text{sen } 19,5^\circ = 1,00 \cdot \text{sen } \theta_{r2}$$

$$\operatorname{sen} \theta_{r2} = \frac{1,50 \cdot \operatorname{sen} 19,5^\circ}{1,00} = 0,500$$

$$\theta_{r2} = \operatorname{arcsen} 0,500 = 30,0^\circ$$

Análisis: Este resultado es correcto porque el rayo sale paralelo al rayo incidente original.

2. Un rayo de luz pasa del agua (índice de refracción $n = 4/3$) al aire ($n = 1$). Calcula:
- El ángulo de incidencia si los rayos reflejado y refractado son perpendiculares entre sí.
 - El ángulo límite.
 - ¿Hay ángulo límite si la luz incide del aire al agua?

(P.A.U. jun. 13)

Rta.: a) $\theta_i = 36,9^\circ$; b) $\lambda = 48,6^\circ$

Datos

Índice de refracción del aire

Índice de refracción del agua

Ángulo entre el rayo refractado y el reflejado

Incógnitas

Ángulo de incidencia

Ángulo límite

Ecuaciones

Ley de Snell de la refracción

Cifras significativas: 3

$$n = 1,00$$

$$n_a = 4 / 3 = 1,33$$

$$\theta_i = 90,0^\circ$$

$$\theta_i$$

$$\lambda$$

$$n_i \cdot \operatorname{sen} \theta_i = n_r \cdot \operatorname{sen} \theta_r$$

Solución:

- a) Aplicando la ley de Snell de la refracción:

$$1,33 \cdot \operatorname{sen} \theta_i = 1,00 \cdot \operatorname{sen} \theta_r$$

A la vista del dibujo debe cumplirse que

$$\theta_r + 90^\circ + \theta_{rx} = 180^\circ$$

Como el ángulo de reflexión θ_{rx} es igual al ángulo de incidencia θ_i , la ecuación anterior se convierte en:

$$\theta_i + \theta_r = 90^\circ$$

Es decir, que el ángulo de incidencia θ_i y el de refracción θ_r son complementarios.

El seno de un ángulo es igual al coseno de su complementario. Entonces la primera ecuación queda:

$$1,33 \cdot \operatorname{sen} \theta_i = \operatorname{sen} \theta_r = \cos \theta_i$$

$$\tan \theta_i = \frac{1}{1,33} = 0,75$$

$$\theta_i = \operatorname{arctan} 0,75 = 36,9^\circ$$

- b) Ángulo límite λ es el ángulo de incidencia tal que el de refracción vale 90°

$$1,33 \cdot \operatorname{sen} \lambda = 1,00 \cdot \operatorname{sen} 90,0^\circ$$

$$\operatorname{sen} \lambda = 1,00 / 1,33 = 0,75$$

$$\lambda = \operatorname{arcsen} 0,75 = 48,6^\circ$$

- c) No. Cuando la luz pasa del aire al agua, el ángulo de refracción es menor que el de incidencia. Para conseguir un ángulo de refracción de 90° el ángulo de incidencia tendría que ser mayor que 90° y no estaría en el aire.

También puede deducirse de la ley de Snell.

$$1,00 \cdot \operatorname{sen} \lambda_1 = 1,33 \cdot \operatorname{sen} 90^\circ$$

$$\operatorname{sen} \lambda_1 = 1,33 / 1,00 > 1$$

Es imposible. El seno de un ángulo no puede ser mayor que uno.

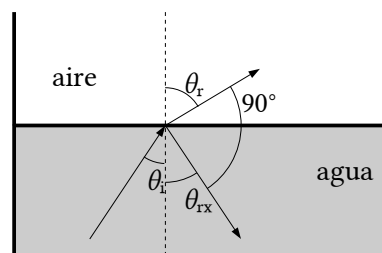

3. Sobre un prisma equilátero de ángulo 60° (ver figura), incide un rayo luminoso monocromático que forma un ángulo de 50° con la normal a la cara AB. Sabiendo que en el interior del prisma el rayo es paralelo a la base AC:

- Calcula el índice de refracción del prisma.
- Determina el ángulo de desviación del rayo al salir del prisma, dibujando la trayectoria que sigue el rayo.
- Explica si la frecuencia y la longitud de onda correspondientes al rayo luminoso son distintas, o no, dentro y fuera del prisma.

Dato: $n(\text{aire}) = 1$

Rta.: a) $n_p = 1,5$; b) $\theta_{r2} = 50^\circ$

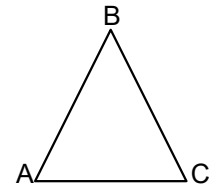

(P.A.U. sep. 11)

Datos

Ángulos del triángulo equilátero

Ángulo de incidencia

Índice de refracción del aire

Incógnitas

Índice de refracción del prisma

Ángulo de desviación del rayo al salir del prisma

Ecuaciones

Ley de Snell de la refracción

Cifras significativas: 2

$\theta = 60^\circ$

$\theta_i = 50^\circ$

$n_a = 1,0$

n_p

θ_{r2}

$$n_i \cdot \sin \theta_i = n_r \cdot \sin \theta_r$$

Solución:

- a) En la ley de Snell de la refracción

$$n_i \cdot \sin \theta_i = n_r \cdot \sin \theta_r$$

n_i y n_r representan los índices de refracción de los medios incidente y refractado

θ_i y θ_r representan los ángulos de incidencia y refracción que forma cada rayo con la normal a la superficie de separación entre los dos medios.

El primer ángulo de refracción θ_{r1} , que forma el rayo de luz refractado paralelo a la base del prisma, vale 30° , ya que es el complementario al de 60° del triángulo equilátero.

$$n_p = n_r = \frac{n_i \cdot \sin \theta_{i1}}{\sin \theta_{r1}} = \frac{1,0 \cdot \sin 50^\circ}{\sin 30^\circ} = 1,5$$

- b) Cuando el rayo sale del prisma, el ángulo de incidencia θ_{i2} del rayo con la normal al lado BC vale 30° . Volviendo a aplicar la ley de Snell

$$\sin \theta_{r2} = \frac{n_i \cdot \sin \theta_{i2}}{n_r} = \frac{1,5 \cdot \sin 30^\circ}{1,0} = 0,77$$

$$\theta_{r2} = \arcsen 0,77 = 50^\circ$$

- c) La frecuencia f de una onda electromagnética es una característica de la misma y no varía con el medio.

La longitud de onda λ está relacionada con ella por

$$c = \lambda \cdot f$$

La velocidad de la luz en un medio transparente es siempre menor que en el vacío. El índice de refracción del medio es el cociente entre ambas velocidades.

$$n = \frac{c}{v}$$

La velocidad de la luz en el aire es prácticamente igual a la del vacío, mientras que en el prisma es 1,5 veces menor. Como la frecuencia es la misma, la longitud de onda (que es inversamente proporcional a la frecuencia) en el prisma es 1,5 veces menor que en el aire.

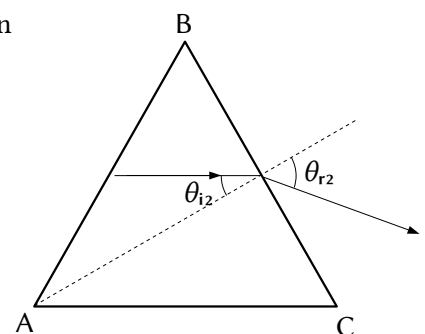
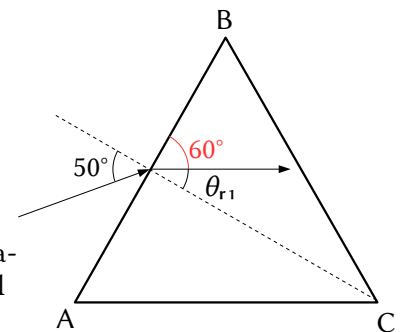

◇ CUESTIONES

● M.A.S.

1. Una masa de 600 g oscila en el extremo de un resorte vertical con frecuencia 1 Hz y amplitud 5 cm. Si añadimos una masa de 300 g sin variar la amplitud, la nueva frecuencia será:
- A) 0,82 Hz.
B) 1,00 Hz.
C) 1,63 Hz.

(P.A.U. jun. 16)

Datos

Frecuencia inicial
Masa inicial que cuelga
Amplitud
Masa añadida

Incógnitas

Nueva frecuencia

Ecuaciones

Relación entre la frecuencia angular y la frecuencia
Relación entre la frecuencia angular y la constante elástica

Cifras significativas: 3

$f_0 = 1,00 \text{ Hz} = 1,00 \text{ s}^{-1}$
 $m_0 = 600 \text{ g} = 0,600 \text{ kg}$
 $A = 5,00 \text{ cm} = 0,0500 \text{ m}$
 $\Delta m = 300 \text{ g} = 0,300 \text{ kg}$

f

$\omega = 2\pi \cdot f$
 $k = m \cdot \omega^2$

Solución: A

La frecuencia angular se calcula a partir de la frecuencia.

$$\omega = 2\pi \cdot f = 2 \cdot 3,14 \text{ [rad]} \cdot 1 \text{ [s}^{-1}] = 6,28 \text{ rad/s}$$

La constante elástica del muelle se calcula a partir de la frecuencia angular y de la masa oscilante.

La relación matemática entre la frecuencia angular ω y la constante elástica del resorte k es

$$\omega = \sqrt{\frac{k}{m}}$$

Se puede demostrar por el siguiente camino:

Se obtiene la ecuación de la velocidad derivando la ecuación de movimiento con respecto al tiempo:

$$v = \frac{dx}{dt} = \frac{d\{A \cdot \text{sen}(\omega \cdot t + \varphi_0)\}}{dt} = A \cdot \omega \cdot \cos(\omega \cdot t + \varphi_0)$$

Volviendo a derivar se obtiene la ecuación de la aceleración:

$$a = \frac{dv}{dt} = \frac{d\{A \cdot \omega \cdot \cos(\omega \cdot t + \varphi_0)\}}{dt} = -A \cdot \omega^2 \cdot \text{sen}(\omega \cdot t + \varphi_0)$$

Si se sustituye $A \cdot \text{sen}(\omega \cdot t + \varphi_0)$ por x queda

$$a = -\omega^2 \cdot x$$

La aceleración es proporcional y de sentido contrario a la elongación.

La fuerza resultante puede escribirse, por la 2ª ley de Newton, como:

$$F = m \cdot a = m(-\omega^2 \cdot x)$$

En el movimiento vertical, la fuerza resultante entre la fuerza elástica y el peso es una fuerza recuperadora que se rige por la expresión:

$$F = -k \cdot x$$

Igualando las dos expresiones queda:

$$-k \cdot x = m (-\omega^2 \cdot x)$$

$$k = m \cdot \omega^2$$

La expresión de ω se obtiene despejando:

$$\omega = \sqrt{\frac{k}{m}}$$

$$k = m \cdot \omega^2 = 0,600 \text{ [kg]} \cdot (6,28 \text{ [rad/s]})^2 = 23,7 \text{ N/m}$$

Para calcular la nueva frecuencia, despejamos primero la nueva frecuencia angular con la nueva masa:

$$m' = m + \Delta m = 0,600 \text{ [kg]} + 0,300 \text{ [kg]} = 0,900 \text{ kg}$$

$$\omega' = \sqrt{\frac{k}{m'}} = \sqrt{\frac{23,7 \text{ [N}\cdot\text{m}^{-1}]}{0,900 \text{ [kg]}}} = 5,13 \text{ rad/s}$$

$$f' = \frac{\omega'}{2\pi} = \frac{5,13 \text{ [rad/s]}}{2 \cdot 3,14 \text{ [rad]}} = 0,817 \text{ s}^{-1}$$

2. Si un oscilador armónico se encuentra en un instante dado en una posición x que es igual a la mitad de su amplitud ($x = A/2$), la relación entre la energía cinética y la potencial es:

- A) $E_c = 3 E_p$
- B) $E_c = 2 E_p$
- C) $E_c = E_p / 2$

(P.A.U. jun. 14, sep. 04)

Solución: A

La energía potencial de un oscilador armónico cuando la elongación vale x es:

$$E_p = \frac{1}{2} k \cdot x^2$$

Donde k es la constante elástica del oscilador.

Como la energía cinética es:

$$E_c = \frac{1}{2} m \cdot v^2$$

La energía mecánica del oscilador vale:

$$E = (E_c + E_p) = \frac{1}{2} m \cdot v^2 + \frac{1}{2} k \cdot x^2$$

Para la elongación máxima o amplitud:

$$E = \frac{1}{2} m \cdot 0^2 + \frac{1}{2} k \cdot A^2 = \frac{1}{2} k \cdot A^2$$

Como la fuerza elástica es una fuerza conservativa, la energía mecánica es una constante y valdrá lo mismo para cualquier elongación. Por lo tanto:

$$E = \frac{1}{2} k \cdot A^2$$

Para el caso en el que $x = A / 2$:

$$E_p = \frac{1}{2} k \cdot x^2 = \frac{1}{2} k (A / 2)^2 = (\frac{1}{2} k \cdot A^2) / 4 = E / 4$$

$$E_c = E - E_p = E - E / 4 = 3 E / 4$$

$$E_c = 3 E_p$$

3. Un punto material describe un movimiento armónico simple de amplitud A . ¿Cuál de las siguientes afirmaciones es correcta?:

- A) La energía cinética es máxima cuando la elongación es nula.
- B) La energía potencial es constante.
- C) La energía total depende de la elongación x .

(P.A.U. sep. 12)

Solución: A

La ecuación de un movimiento armónico simple es:

$$x = A \cdot \text{sen}(\omega \cdot t + \varphi_0)$$

Donde x es la elongación (separación de la posición de equilibrio), A es la amplitud (máxima elongación), ω es la constante armónica, t es el tiempo y φ_0 es la fase inicial.

Derivando se obtiene la expresión de la velocidad:

$$v = \frac{dx}{dt} = \frac{d\{A \cdot \text{sen}(\omega \cdot t + \varphi_0)\}}{dt} = A \cdot \omega \cdot \cos(\omega \cdot t + \varphi_0)$$

La velocidad es máxima cuando el $\cos(\omega \cdot t + \varphi_0) = 1$.

La energía cinética también será máxima en ese caso.

$$E_c = \frac{1}{2} m \cdot v^2$$

Cuando el coseno de un ángulo es 1, el seno de ese ángulo vale 0.

Si el seno del ángulo vale 0, la elongación también vale 0. Por tanto, la energía cinética es máxima cuando la elongación x es nula.

Las otras opciones:

B: Falsa. La fuerza que produce un movimiento armónico simple es una fuerza conservativa (el trabajo que realiza entre dos puntos es independiente del camino seguido) y da lugar a una energía potencial en cada punto de elongación x que depende del valor de la elongación:

$$E_p = \frac{1}{2} k \cdot x^2$$

C: Falsa. Al ser una fuerza conservativa, la energía mecánica vale lo mismo en cualquier elongación: es constante.

4. En un oscilador armónico se cumple que:

A) La velocidad v y la elongación x son máximas simultáneamente.

B) El período de oscilación T depende de la amplitud A .

C) La energía total E se cuadruplica cuando se duplica la frecuencia.

(P.A.U. jun. 12)

Solución: C

La fuerza recuperadora es una fuerza conservativa (el trabajo que realiza entre dos puntos es independiente del camino seguido) y da lugar a una energía potencial en cada punto de elongación x cuya expresión es:

$$E_p = \frac{1}{2} k \cdot x^2$$

Al ser una fuerza conservativa, la energía mecánica valdrá lo mismo para cualquier elongación: es constante.

$$E = (E_c + E_p) = \frac{1}{2} m \cdot v^2 + \frac{1}{2} k \cdot x^2 = \frac{1}{2} m \cdot v_m^2 = \frac{1}{2} k \cdot A^2$$

Para el punto de equilibrio:

$$E = E_c + E_p = \frac{1}{2} m \cdot v_m^2 + \frac{1}{2} k \cdot 0^2 = \frac{1}{2} m \cdot v_m^2$$

$$E = \frac{1}{2} m \cdot v_m^2$$

Por definición, un objeto realiza un movimiento armónico simple cuando la aceleración recuperadora es proporcional a la separación de la posición de equilibrio.

$$a = -\omega^2 \cdot x$$

Esto es equivalente a decir que la ecuación de movimiento es de tipo senoidal o cosenoidal.

$$x = A \cdot \text{sen}(\omega \cdot t + \varphi_0)$$

Derivando:

$$v = \frac{dx}{dt} = \frac{d\{A \cdot \text{sen}(\omega \cdot t + \varphi_0)\}}{dt} = A \cdot \omega \cdot \cos(\omega \cdot t + \varphi_0)$$

La velocidad es máxima cuando $\cos(\omega \cdot t + \varphi_0) = 1$

$$v_m = A \cdot \omega$$

La pulsación o fase angular, ω está relacionada con la frecuencia f por la expresión

$$\omega = 2 \pi \cdot f$$

Sustituyendo en la ecuación de la energía total

$$E = \frac{1}{2} m \cdot v_m^2 = m \cdot (A \cdot 2 \pi f)^2 / 2 = 2 \pi^2 m \cdot A^2 \cdot f^2$$

Es directamente proporcional al cuadrado de la frecuencia. Si la frecuencia se hace el doble, la energía total se cuadruplica.

Las otras opciones:

A: Falsa. Como se ha dicho antes, la velocidad es máxima cuando el coseno de la fase es 1 ($\varphi = 0$ ó $\varphi = \pi$).

La expresión de la elongación muestra que es máxima cuando el seno de la fase es 1 ($\varphi = \pi/2$ ó $\varphi = 3 \pi/2$)

B: Falsa. La fuerza recuperadora elástica es:

$$F = -k \cdot x$$

Si solo actúa esta fuerza elástica, por la 2ª ley de Newton:

$$-k \cdot x = m \cdot a$$

Para obtener la expresión de la aceleración se deriva la expresión de la velocidad:

$$a = \frac{dv}{dt} = \frac{d\{A \cdot \omega \cdot \cos(\omega \cdot t + \varphi_0)\}}{dt} = -A \cdot \omega^2 \cdot \text{sen}(\omega \cdot t + \varphi_0) = -\omega^2 \cdot x$$

Sustituyendo en la expresión anterior:

$$-k \cdot x = m \cdot a = m(-\omega^2 \cdot x)$$

Queda:

$$k = m \cdot \omega^2$$

La pulsación o fase angular, ω está relacionada con el período T por la expresión

$$\omega = \frac{2\pi}{T}$$

Sustituyendo, queda:

$$k = m \cdot \omega^2 = \frac{4\pi^2 m}{T^2}$$

Despejando el período:

$$T = 2\pi \sqrt{\frac{m}{k}}$$

El período depende de la masa y de la constante elástica del resorte, pero no de la amplitud.

5. La energía mecánica de un oscilador armónico simple es función de:

- A) La velocidad.
- B) La aceleración.
- C) Es constante.

(P.A.U. jun. 08)

Solución: C

Un oscilador armónico es aquél cuya posición cumple la ecuación:

$$x = A \cdot \text{sen}(\omega \cdot t + \varphi_0)$$

Esto es equivalente a decir que está sometido a una fuerza recuperadora proporcional y de sentido contrario a la separación de la posición de equilibrio.

$$F = -k \cdot x$$

Donde k es la constante elástica del oscilador. Esta es una fuerza conservativa (el trabajo que realiza entre dos puntos es independiente del camino seguido) y da lugar a una energía potencial en cada punto de elongación x cuya expresión es:

$$E_p = \frac{1}{2} k \cdot x^2$$

Al ser una fuerza conservativa, la energía mecánica valdrá lo mismo para cualquier elongación: es constante.

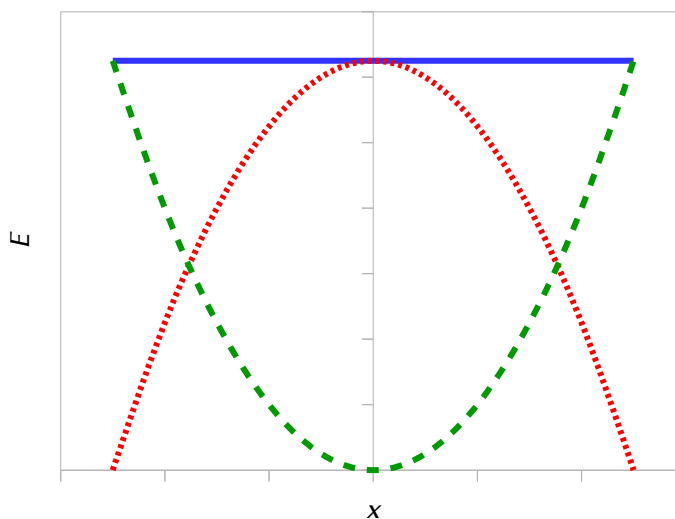

$$\text{---} E_p \quad \text{---} E_c \quad \text{---} E$$

$$E = (E_c + E_p) = \frac{1}{2} m \cdot v^2 + \frac{1}{2} k \cdot x^2$$

Para la elongación máxima o amplitud:

$$E = \frac{1}{2} m \cdot 0^2 + \frac{1}{2} k \cdot A^2 = \frac{1}{2} k \cdot A^2$$

$$E = \frac{1}{2} k \cdot A^2$$

6. Un objeto realiza un M.A.S., ¿cuáles de las siguientes magnitudes son proporcionales entre sí?:
- La elongación y la velocidad.
 - La fuerza recuperadora y la velocidad.
 - La aceleración y la elongación.

(P.A.U. sep. 06)

Solución: C

Por definición, un objeto realiza un movimiento armónico simple cuando la aceleración recuperadora es proporcional a la separación de la posición de equilibrio.

$$a = -\omega^2 \cdot x$$

Esto es equivalente a decir que la ecuación de movimiento es de tipo senoidal o cosenoidal.

$$x = A \cdot \text{sen}(\omega \cdot t + \varphi_0)$$

Derivando:

$$v = \frac{dx}{dt} = \frac{d\{A \cdot \text{sen}(\omega \cdot t + \varphi_0)\}}{dt} = A \cdot \omega \cdot \cos(\omega \cdot t + \varphi_0)$$

Volviendo a derivar:

$$a = \frac{dv}{dt} = \frac{d\{A \cdot \omega \cdot \cos(\omega \cdot t + \varphi_0)\}}{dt} = -A \cdot \omega^2 \cdot \text{sen}(\omega \cdot t + \varphi_0)$$

● Características y ecuación de las ondas

1. La intensidad en un punto de una onda esférica que se propaga en un medio homogéneo e isótropo:
- Es inversamente proporcional al cuadrado de la distancia al foco emisor.
 - Es inversamente proporcional a la distancia al foco emisor.
 - No varía con la distancia al foco emisor.

(P.A.U. sep. 16)

Solución: A

La intensidad de una onda es la energía en la unidad de tiempo por unidad de superficie perpendicular a la dirección de propagación de la onda.

$$I = \frac{E}{S \cdot t}$$

Si la onda es esférica, la superficie es: $S = 4 \pi r^2$, en la que r es la distancia al foco.

$$I = \frac{E}{4 \pi r^2 \cdot t}$$

2. Cuando un movimiento ondulatorio se refleja, su velocidad de propagación:
- Aumenta.
 - Depende de la superficie de reflexión.
 - No varía.

(P.A.U. sep. 15)

Solución: C

La velocidad de propagación de una onda depende de algunas características del medio (temperatura y masa molar en los gases, densidad lineal en las cuerdas...). Cuando una onda se refleja, se mantiene en el medio del que procedía después de rebotar. Por tanto, como el medio no varía, la velocidad de propagación se mantiene.

3. En una onda de luz:
- Los campos eléctrico \vec{E} y magnético \vec{B} vibran en planos paralelos.
 - Los campos \vec{E} y \vec{B} vibran en planos perpendiculares entre sí.
 - La dirección de propagación es la de vibración del campo eléctrico.
- (Dibuja la onda de luz).

(P.A.U. jun. 14)

Solución: B

Una onda electromagnética es una combinación de un campo eléctrico y un campo magnético oscilante que se propagan en direcciones perpendiculares entre sí.

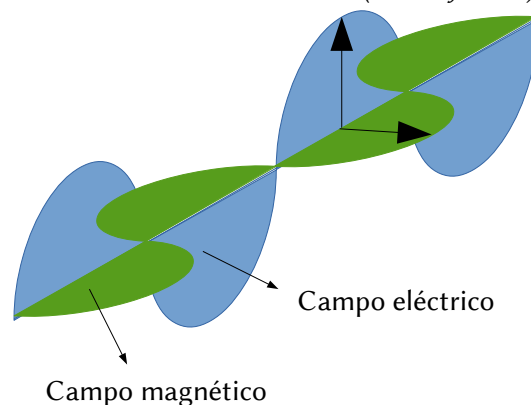

4. Si una onda atraviesa una abertura de tamaño comparable a su longitud de onda:
- Se refracta.
 - Se polariza.
 - Se difracta.
- (Dibuja la marcha de los rayos)

(P.A.U. jun. 14, sep. 09)

Solución: C

Se produce difracción cuando una onda «se abre» cuando atraviesa una abertura de tamaño comparable a su longitud de onda. Es un fenómeno característico de las ondas. Puede representarse tal como en la figura para una onda plana.

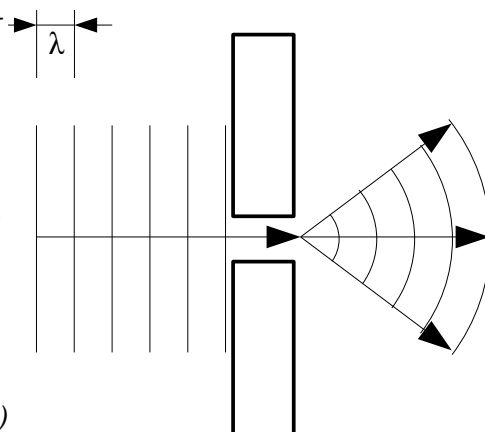

5. La ecuación de una onda transversal de amplitud 4 cm y frecuencia 20 Hz que se propaga en el sentido negativo del eje X con una velocidad de $20 \text{ m}\cdot\text{s}^{-1}$ es:
- A) $y(x, t) = 4 \cdot 10^{-2} \cos \pi (40 \cdot t + 2 \cdot x) \text{ [m]}$
 B) $y(x, t) = 4 \cdot 10^{-2} \cos \pi (40 \cdot t - 2 \cdot x) \text{ [m]}$
 C) $y(x, t) = 4 \cdot 10^{-2} \cos 2 \pi (40 \cdot t + 2 \cdot x) \text{ [m]}$

(P.A.U. sep. 13)

Solución: A

La ecuación de una onda armónica unidimensional puede escribirse como:

$$y = A \cdot \text{sen}(\omega \cdot t \pm k \cdot x)$$

En la que

y es la elongación del punto que oscila (separación de la posición de equilibrio)

A es la amplitud (elongación máxima)

ω es la frecuencia angular que está relacionada con la frecuencia f por $\omega = 2 \pi \cdot f$.

t es el tiempo

k es el número de onda, la cantidad de ondas que entran en una longitud de 2π metros. Está relacionada con la longitud de onda λ por $k = 2 \pi / \lambda$

x es la distancia del punto al foco emisor.

El signo \pm entre $\omega \cdot t$ y $k \cdot x$ es negativo si la onda se propaga en sentido positivo del eje X , y positivo si lo hace en sentido contrario.

Como dice que se propaga en sentido negativo del eje X podemos descartar la opción B.

La frecuencia angular ω de la ecuación de la opción A es $\omega_1 = \pi \cdot 40 \text{ [rad/s]}$, que corresponde a una frecuencia de 20 Hz.

$$f_1 = \frac{\omega}{2\pi} = \frac{40 \pi \text{ [rad/s]}}{2\pi \text{ [rad]}} = 20 \text{ s}^{-1}$$

6. Dos focos O_1 y O_2 emiten ondas en fase de la misma amplitud (A), frecuencia (f) y longitud de onda (λ) que se propagan a la misma velocidad, interfiriendo en un punto P que está a una distancia λ m de O_1 y 3λ m de O_2 . La amplitud resultante en P será:
- A) Nula.
 B) A .
 C) $2 A$.

(P.A.U. jun. 13)

Solución: C

Se representan dos ondas que se propagan de izquierda a derecha desde dos puntos O_1 y O_2 de forma que el punto P se encuentre a una distancia λ de O_1 y a una distancia 3λ de O_2 .

Como la diferencia de caminos es un número entero de longitudes de onda los máximos coinciden y se amplifican y la interferencia es constructiva.

Como la frecuencia, la fase y amplitud son la misma, la onda resultante será:

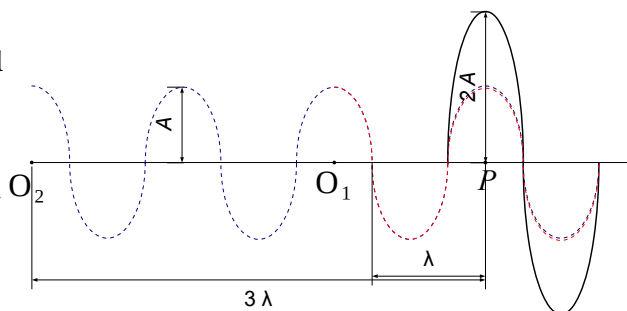

$$y = y_1 + y_2 = A \cdot \text{sen}(\omega \cdot t - k \cdot x_1) + A \cdot \text{sen}(\omega \cdot t - k \cdot x_2)$$

$$y = 2A \cdot \text{sen} \left(\omega \cdot t - k \frac{(x_1 + x_2)}{2} \right) \cos \left(k \frac{(x_1 - x_2)}{2} \right)$$

Como $x_1 - x_2 = 2\lambda$ y $k = 2\pi/\lambda$, queda una onda de la misma frecuencia, en fase con las iniciales y cuya amplitud es el doble:

$$y = 2A \cdot \text{sen}(\omega \cdot t - 4\pi) \cdot \cos(2\pi) = 2A \cdot \text{sen}(\omega \cdot t)$$

7. La ecuación de una onda es $y = 0,02 \cdot \text{sen}(50 \cdot t - 3 \cdot x)$; esto significa que:

A) $\omega = 50 \text{ rad}\cdot\text{s}^{-1}$ y $\lambda = 3 \text{ m}$.

B) La velocidad de propagación $u = 16,67 \text{ m}\cdot\text{s}^{-1}$ y la frecuencia $f = 7,96 \text{ s}^{-1}$.

C) $t = 50 \text{ s}$ y el número de onda $k = 3 \text{ m}^{-1}$.

(P.A.U. jun. 12)

Solución: B

La ecuación de una onda armónica unidimensional puede escribirse como:

$$y = A \cdot \text{sen}(\omega \cdot t \pm k \cdot x)$$

En la que

y es la elongación del punto que oscila (separación de la posición de equilibrio)

A es la amplitud (elongación máxima)

ω es la frecuencia angular que está relacionada con la frecuencia f por $\omega = 2\pi \cdot f$.

t es el tiempo

k es el número de onda, la cantidad de ondas que entran en una longitud de 2π metros. Está relacionada con la longitud de onda λ por $k = 2\pi/\lambda$

x es la distancia del punto al foco emisor.

El signo \pm entre $\omega \cdot t$ y $k \cdot x$ es negativo si la onda se propaga en sentido positivo del eje X , y positivo si lo hace en sentido contrario.

La velocidad u de propagación de una onda es $u = \lambda \cdot f$

Comparando la ecuación general con la del problema obtenemos:

$$A = 0,02 \text{ m}$$

$$\omega = 50 \text{ rad/s}$$

$$k = 3 \text{ rad/m}$$

Para elegir la opción correcta se calculan algunos de los parámetros de la ecuación (usando 2 cifras significativas)

$$\lambda = \frac{2\pi}{k} = \frac{2\pi \text{ [rad]}}{3,0 \text{ [rad/m]}} = 2,1 \text{ m}$$

Eso permite descartar la opción A.

$$f = \frac{\omega}{2\pi} = \frac{50 \text{ [rad/s]}}{2\pi \text{ [rad]}} = 8,0 \text{ s}^{-1} = 8,0 \text{ Hz}$$

$$u = \lambda \cdot f = 2,1 \text{ [m]} \cdot 8,0 \text{ [s}^{-1}] = 17 \text{ m/s}$$

Coincide con la opción B (si se redondean los valores que aparecen en dicha opción a las cifras significativas que hay que usar)

La opción C no es correcta porque la frecuencia es la inversa del período:

$$T = \frac{1}{f} = \frac{1}{8,0 \text{ [s}^{-1}]} = 0,13 \text{ s}$$

8. Razona cuál de las siguientes afirmaciones referidas a la energía de un movimiento ondulatorio es correcta:

A) Es proporcional a la distancia al foco emisor de ondas.

- B) Es inversamente proporcional a la frecuencia de la onda.
 C) Es proporcional al cuadrado de la amplitud de la onda.

(P.A.U. sep. 11)

Solución: C. Véase una cuestión parecida en la prueba de [setiembre de 2009](#)

9. Una onda de luz es polarizada por un polarizador A y atraviesa un segundo polarizador B colocado después de A. ¿Cuál de las siguientes afirmaciones es correcta con respecto a la luz después de B?
 A) No hay luz si A y B son paralelos entre sí.
 B) No hay luz si A y B son perpendiculares entre sí.
 C) Hay luz independientemente de la orientación relativa de A y B.

(P.A.U. jun. 11)

Solución: B

El fenómeno de polarización solo ocurre en las ondas transversales. La luz es un conjunto de oscilaciones de campo eléctrico y campo magnético que vibran en planos perpendiculares que se cortan en la línea de avance del rayo de luz. La luz del Sol o de una lámpara eléctrica vibra en una multitud de planos.

El primero polarizador solo permite pasar la luz que vibra en un determinado plano. Si el segundo polarizador está colocado en dirección perpendicular al primero, la luz que llega a él no tiene componentes en la dirección de esta segunda polarización por lo que no pasará ninguna luz.

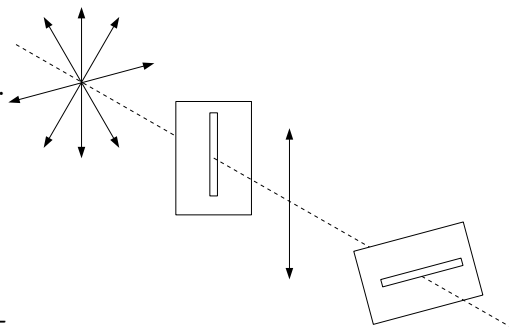

10. Una onda armónica estacionaria se caracteriza por:
 A) Tener frecuencia variable.
 B) Transportar energía.
 C) Formar nodos y vientres.

(P.A.U. jun. 10)

Solución: C

Una onda estacionaria es generada por interferencia de dos ondas de iguales características pero con distinto sentido de desplazamiento. En ella existen puntos que no vibran y se llaman nodos. Un ejemplo sería la onda estacionaria anclada a la cuerda de un instrumento musical como una guitarra o violín. Los extremos de la cuerda están fijos (son los nodos) y la amplitud de la vibración es máxima en el punto central. En esta onda la longitud de la cuerda sería la mitad de la longitud de onda y la situación correspondería al modo fundamental de vibración.

11. La luz visible abarca un rango de frecuencias que van desde (aproximadamente) $4,3 \cdot 10^{14}$ Hz (rojo) hasta $7,5 \cdot 10^{14}$ Hz (ultravioleta). ¿Cuál de las siguientes afirmaciones es correcta?
 A) La luz roja tiene menor longitud de onda que la ultravioleta.
 B) La ultravioleta es la más energética del espectro visible.
 C) Ambas aumentan la longitud de onda en un medio con mayor índice de refracción que aire.

(P.A.U. jun. 10)

Solución: B

Hago la salvedad de que, estrictamente, la luz ultravioleta no es visible, pero limita con la violeta, que sí lo es, en esa frecuencia.

En la teoría clásica, la energía de una onda es directamente proporcional al cuadrado de la amplitud y de la frecuencia. Como la frecuencia de la luz ultravioleta es mayor que de la luz roja, tendrá mayor energía.

(En la teoría cuántica, la luz se puede considerar como un haz de partículas llamadas fotones. La energía E que lleva un fotón de frecuencia f es:

$$E = h \cdot f$$

Siendo h la constante de Planck, que tiene un valor muy pequeño: $h = 6,63 \cdot 10^{-34}$ J·s
 En cuyo caso, cuanto mayor sea la frecuencia, mayor será la energía del fotón)

Las otras opciones:

A. Falsa. La longitud de onda λ está relacionada con la velocidad de propagación v y la frecuencia f por:

$$v = \lambda \cdot f$$

En un medio homogéneo, la longitud de onda y la frecuencia son inversamente proporcionales. Como

$$f_u = 7,5 \cdot 10^{14} > 4,3 \cdot 10^{14} = f_v \Rightarrow \lambda_u < \lambda_v$$

C. Falsa. El índice de refracción de un medio respecto al vacío n_m es el cociente entre la velocidad de la luz en el vacío c y la velocidad de la luz en medio v_m .

$$n_m = c / v_m$$

Si el índice de refracción del medio es mayor que el del aire, la velocidad de la luz en ese medio tiene que ser menor, por ser inversamente proporcionales.

$$n_m > n_a \Rightarrow v_m < v_a$$

Como la frecuencia de la luz es característica (no varía al cambiar de medio) y está relacionada con la velocidad de propagación de la luz en medio por:

$$v_m = \lambda_m \cdot f$$

Como son directamente proporcionales, al ser menor a velocidad, también tiene que ser menor a longitud de onda.

12. Cuando una onda armónica plana se propaga en el espacio, su energía es proporcional:

- A) A $1/f$ (f es la frecuencia)
- B) Al cuadrado de la amplitud A^2 .
- C) (Set. 09) A $1/r$ (r es la distancia al foco emisor).
- C) (jun. 22) Inversamente proporcional al cuadrado de la distancia al foco emisor.

(P.A.U. sep. 09)

Solución: B

La energía que transporta una onda material armónica unidimensional es la suma de la cinética y de potencial:

$$E = (E_c + E_p) = \frac{1}{2} m \cdot v^2 + \frac{1}{2} k \cdot x^2 = \frac{1}{2} m \cdot v_m^2 = \frac{1}{2} k \cdot A^2$$

La ecuación de la onda armónica unidimensional es: $y = A \cdot \cos(\omega \cdot t \pm k \cdot x)$

Derivando con respecto al tiempo:

$$v = \frac{d y}{d t} = -A \cdot \omega \cdot \text{sen}(\omega \cdot t \pm k \cdot x)$$

Es máxima cuando $-\text{sen}(\omega \cdot t \pm k \cdot x) = 1$,

$$v_m = A \cdot \omega$$

Sustituyendo en la ecuación de la energía:

$$E = \frac{1}{2} m \cdot v_m^2 = \frac{1}{2} m \cdot A^2 \cdot \omega^2$$

Como la pulsación ω o frecuencia angular es proporcional a la frecuencia f : $\omega = 2 \pi \cdot f$

$$E = \frac{1}{2} m \cdot A^2 \cdot \omega^2 = \frac{1}{2} m \cdot A^2 (2 \pi \cdot f)^2 = 2 \pi^2 m \cdot A^2 \cdot f^2$$

La energía que transporta una onda es proporcional a los cuadrados de la frecuencia y de la amplitud.

13. Una onda luminosa:

- A) No se puede polarizar.
- B) Su velocidad de propagación es inversamente proporcional al índice de refracción del medio.
- C) Puede no ser electromagnética.

(P.A.U. jun. 09)

Solución: B

Se define índice de refracción n de un medio con respecto al vacío como el cociente entre la velocidad c de la luz en el vacío y la velocidad v de la luz en dicho medio.

$$n = \frac{c}{v}$$

Como la velocidad de la luz en el vacío es una constante universal, la velocidad de propagación de la luz en un medio es inversamente proporcional a su índice de refracción.

Las otras opciones:

A. Falsa. La luz es una onda electromagnética transversal que vibra en muchos planos. Cuando atraviesa un medio polarizador, solo lo atraviesa la luz que vibra en un determinado plano.

C. Falsa. Maxwell demostró que la luz es una perturbación eléctrica armónica que genera un campo magnético armónico perpendicular al eléctrico y perpendiculares ambos a la dirección de propagación.

14. Si la ecuación de propagación de un movimiento ondulatorio es $y(x, t) = 2 \cdot \text{sen}(8 \pi \cdot t - 4 \pi \cdot x)$ (S.I.); su velocidad de propagación es:

- A) 2 m/s
- B) 32 m/s
- C) 0,5 m/s

(P.A.U. jun. 08)

Solución: A

Se obtienen la frecuencia angular y el número de onda comparando la ecuación de una onda armónica unidimensional con la ecuación del problema:

$$y = A \cdot \text{sen}(\omega \cdot t \pm k \cdot x)$$

$$y = 2 \cdot \text{sen}(8 \cdot \pi \cdot t - 4 \cdot \pi \cdot x) \text{ [m]}$$

Frecuencia angular: $\omega = 8 \cdot \pi \text{ [rad} \cdot \text{s}^{-1}]$

Número de onda: $k = 4 \cdot \pi \text{ [rad} \cdot \text{m}^{-1}]$

Se calculan la longitud de onda y la frecuencia para determinar la velocidad de propagación.

Se calcula la longitud de onda a partir del número de onda:

$$k = \frac{2\pi}{\lambda} \Rightarrow \lambda = \frac{2\pi}{k} = \frac{2\pi \text{ [rad]}}{4 \cdot \pi \text{ [rad} \cdot \text{m}^{-1}]} = 0,5 \text{ m}$$

Se calcula la frecuencia a partir de la frecuencia angular:

$$\omega = 2\pi \cdot f \Rightarrow f = \frac{\omega}{2\pi} = \frac{8 \cdot \pi \text{ [rad} \cdot \text{s}^{-1}]}{2\pi \text{ [rad]}} = 4 \text{ s}^{-1}$$

Se calcula la velocidad de propagación de la onda a partir de la longitud de onda y de la frecuencia:

$$v_p = \lambda \cdot f = 0,5 \text{ [m]} \cdot 4 \text{ [s}^{-1}] = 2 \text{ m} \cdot \text{s}^{-1}$$

15. Si un haz de luz láser incide sobre un objeto de pequeño tamaño (del orden de su longitud de onda),

- A) Detrás del objeto hay siempre oscuridad.
- B) Hay zonas de luz detrás del objeto.
- C) Se refleja hacia el medio de incidencia.

(P.A.U. sep. 07)

Solución: B

Se llama difracción al fenómeno por el cual una onda «rodea» obstáculos de tamaño similar a su longitud de onda. Se producen interferencias constructivas y destructivas detrás del obstáculo, por lo que existirán zonas «iluminadas» y zonas oscuras.

16. Una onda electromagnética que se encuentra con un obstáculo de tamaño semejante a su longitud de onda:

- A) Forma en una pantalla, colocada detrás del obstáculo, zonas claras y oscuras.
 B) Se polariza y su campo eléctrico oscila siempre en el mismo plano.
 C) Se refleja en el obstáculo.

(P.A.U. jun. 07)

Solución: A

Difracción es el fenómeno que se produce cuando una onda mecánica o electromagnética «rodea» un obstáculo de dimensiones parecidas a la longitud de onda. Es un fenómeno característico de las ondas. Esto producirá un patrón de interferencias que, en el caso de la luz, dará lugar a una sucesión de zonas claras y oscuras en una pantalla.

17. En la polarización lineal de la luz:
 A) Se modifica la frecuencia de la onda.
 B) El campo eléctrico oscila siempre en un mismo plano.
 C) No se transporta energía.

(P.A.U. sep. 06)

Solución: B

La luz emitida por un foco (una bombilla, el Sol, ...) es una onda electromagnética transversal que vibra en muchos planos. Cuando atraviesa un medio polarizador, solo lo atraviesa la luz que vibra en un determinado plano.

Las otras opciones:

A. Falsa. La frecuencia de una onda electromagnética es una característica de la misma y no depende del medio que atraviesa.
 B. Las ondas, excepto las estacionarias, transmiten energía sin transporte neto de materia.

18. Cuando la luz atraviesa la zona de separación de dos medios, experimenta:
 A) Difracción.
 B) Refracción.
 C) Polarización.

(P.A.U. jun. 06)

Solución: B

La refracción es el cambio de dirección que experimenta una onda cuando pasa de un medio a otro en el que se transmite a distinta velocidad.

Una medida de la densidad óptica de un medio es su índice de refracción n , el cociente entre la velocidad c de la luz en el vacío y la velocidad v de la luz en el medio.

$$n = \frac{c}{v}$$

El índice de refracción n es siempre mayor que la unidad, porque la velocidad de la luz en el vacío es el límite de cualquier velocidad, según la teoría de la relatividad restringida.

Cuando un rayo de luz pasa de un medio óptico menos «denso» (aire) a otro más «denso» (agua), el rayo se desvía acercándose a la normal.

Leyes de la refracción:

- 1ª. El rayo incidente, el rayo refractado y la normal a la superficie de separación están en el mismo plano.
 2ª. Los senos de los ángulos i (el que forma el rayo incidente con la normal a la superficie de separación) y r (el que forma el rayo refractado con esa misma normal) son directamente proporcionales a las velocidades de la luz en cada medio, e inversamente proporcionales a sus índices de refracción.

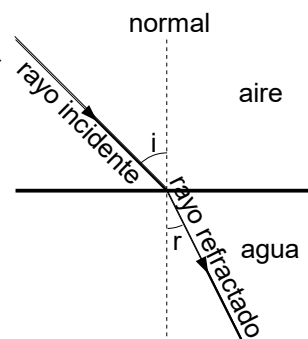

$$\frac{\text{sen } i}{\text{sen } r} = \frac{v_i}{v_r} = \frac{n_r}{n_i}$$

19. El sonido de una guitarra se propaga como:

- A) Una onda mecánica transversal.
- B) Una onda electromagnética.
- C) Una onda mecánica longitudinal.

(P.A.U. sep. 05)

Solución: C

El sonido es una onda mecánica, ya que necesita un medio, (aire, agua, una pared) para propagarse. Es una onda longitudinal porque las partículas del medio vibran en la misma dirección en la que se propaga el sonido.

20. En una onda estacionaria generada por interferencia de dos ondas, se cumple:

- A) La amplitud es constante.
- B) La onda transporta energía.
- C) La frecuencia es la misma que la de las ondas que interfieren.

(P.A.U. jun. 05)

Solución: C

Una onda estacionaria generada por interferencia de dos ondas de iguales características pero con distinto sentido de desplazamiento.

La ecuación de la onda incidente, suponiendo que viaja hacia la derecha, es

$$y_1 = A \cdot \text{sen}(\omega \cdot t - k \cdot x)$$

La onda incidente al reflejarse en el extremo fijo, sufre un cambio de fase de π rad y la onda reflejada que viaja hacia la derecha tiene por ecuación:

$$y_2 = A \cdot \text{sen}(\omega \cdot t + k \cdot x + \pi) = -A \cdot \text{sen}(\omega \cdot t + k \cdot x)$$

Cuando las ondas interfieren, la onda resultante tiene por ecuación

$$y = y_1 + y_2 = A \cdot \text{sen}(\omega \cdot t - k \cdot x) - A \cdot \text{sen}(\omega \cdot t + k \cdot x)$$

Usando

$$\text{sen } \alpha - \text{sen } \beta = 2 \cdot \cos\left(\frac{\alpha + \beta}{2}\right) \cdot \text{sen}\left(\frac{\alpha - \beta}{2}\right)$$

Queda

$$y = 2 A \cdot \cos(\omega \cdot t) \cdot \text{sen}(k \cdot x)$$

Es la ecuación de una onda que tiene una frecuencia angular ω igual.

$$y = A_x \cdot \cos(\omega \cdot t)$$

Las otras opciones:

- A. La amplitud depende del punto x : $A_x = 2 \cdot A \text{sen}(k \cdot x)$
- B. Una onda estacionaria no transporta energía.

21. Tres colores de la luz visible, el azul, el amarillo y el rojo, coinciden en que:

- A) Poseen la misma energía.
- B) Poseen la misma longitud de onda.
- C) Se propagan en el vacío con la misma velocidad.

(P.A.U. jun. 04)

Solución: C

Los colores de la luz visible son ondas electromagnéticas que, por definición, se propagan en el vacío con la velocidad c de 300 000 km/s.

Las otras opciones:

A y B: Falsas. Se distinguen entre ellos en su frecuencia f y en su longitud de onda $\lambda = c / f$. La energía de una onda depende del cuadrado de la frecuencia y del cuadrado de la amplitud, por lo que la energía que transporta no tiene por qué ser la misma.

● Dioptrio plano

- Un rayo de luz láser se propaga en un medio acuoso (índice de refracción $n = 1,33$) e incide en la superficie de separación con el aire ($n = 1$). El ángulo límite es:
 - 36,9°
 - 41,2°
 - 48,8°

(P.A.U. jun. 15)

Solución: C

La ley de Snell de la refracción puede expresarse

$$n_i \operatorname{sen} \theta_i = n_r \operatorname{sen} \theta_r$$

n_i y n_r representan los índices de refracción de los medios incidente y refractado.

θ_i y θ_r son los ángulos de incidencia y refracción que forma cada rayo con la normal a la superficie de separación entre los dos medios.

Ángulo límite λ es el ángulo de incidencia tal que el de refracción vale 90°. Aplicando la ley de Snell

$$1,33 \operatorname{sen} \lambda = 1,00 \operatorname{sen} 90,0^\circ$$

$$\operatorname{sen} \lambda = 1,00 / 1,33 = 0,75$$

$$\lambda = \operatorname{arcsen} 0,75 = 48,6^\circ$$

- En el fondo de una piscina hay un foco de luz. Observando la superficie del agua se vería luz:
 - En toda la piscina.
 - Solo en el punto encima del foco.
 - En un círculo de radio R alrededor del punto encima del foco.

(P.A.U. sep. 10)

Solución: C

La superficie circular iluminada se debe a que los rayos que vienen desde el agua e inciden en la superficie de separación con un ángulo superior al ángulo límite no salen al exterior, porque sufren reflexión total.

El ángulo límite es el ángulo de incidencia que produce un rayo refractado que sale con un ángulo de refracción de 90°.

Por la 2.ª ley de Snell

$$n(\text{agua}) \cdot \operatorname{sen} \theta_i = n(\text{aire}) \cdot \operatorname{sen} \theta_r$$

$$n(\text{agua}) \cdot \operatorname{sen} \lambda = 1 \cdot \operatorname{sen} 90^\circ$$

$$\lambda = \operatorname{arcsen} (1/n(\text{agua}))$$

Del triángulo rectángulo del dibujo se deduce que:

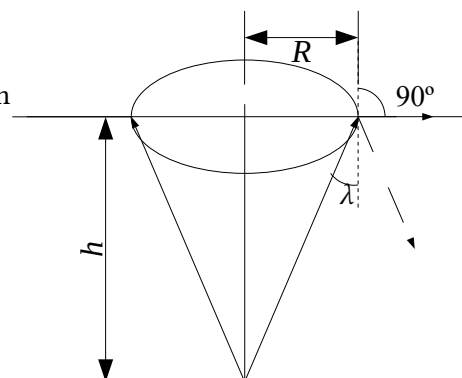

$$R = h \cdot \tan \lambda$$

3. Cuando un rayo de luz monocromática pasa desde el aire al agua se produce un cambio:

- A) En la frecuencia.
- B) En la longitud de onda.
- C) En la energía.

Dato: $n(\text{agua}) = 4/3$

(P.A.U. sep. 10)

Solución: B?

El índice de refracción n_i de un medio es el cociente entre la velocidad de la luz c en el vacío y la velocidad de la luz v_i en ese medio

$$n_i = \frac{c}{v_i}$$

Del valor $n(\text{agua}) = 4/3$, se deduce que la velocidad de la luz en el agua es

$$v(\text{agua}) = \frac{c}{4/3} = \frac{3}{4} c < c$$

La frecuencia de una onda armónica es característica e independiente del medio por el que se propaga. Es el número de oscilaciones (en el caso de la luz como onda electromagnética) del campo eléctrico o magnético en la unidad de tiempo y corresponde al número de ondas que pasan por un punto en la unidad de tiempo.

Al pasar de un medio (aire) a otro (agua) en el que la velocidad de propagación es menor, la frecuencia f se mantiene pero la longitud de onda, λ disminuye proporcionalmente, por la relación entre la velocidad de propagación v y la longitud de onda λ ,

$$v = \lambda \cdot f$$

La energía de una luz monocromática es proporcional a la frecuencia (h es la constante de Planck), según la ecuación de Planck,

$$E_f = h \cdot f$$

No variaría al cambiar de medio si este no absorbiera la luz. El agua va absorbiendo la energía de la luz, por lo que se produciría una pérdida de la energía, que a lo largo de una cierta distancia haría que la luz dejara de propagarse por el agua.

4. Un rayo de luz incide desde el aire ($n = 1$) sobre una lámina de vidrio de índice de refracción $n = 1,5$. El ángulo límite para la reflexión total de este rayo es:

- A) $41,8^\circ$
- B) 90°
- C) No existe.

(P.A.U. sep. 08)

Solución: C

Para que exista ángulo límite, la luz debe pasar de un medio más denso ópticamente (con mayor índice de refracción) a uno menos denso.

Por la ley de Snell

$$n_1 \cdot \text{sen } \theta_1 = n_2 \cdot \text{sen } \theta_2$$

El ángulo límite es el ángulo de incidencia para el que el ángulo de refracción vale 90° .

$$n_1 \cdot \text{sen } \lambda_1 = n_2 \cdot \text{sen } 90^\circ = n_2$$

Si $n_2 > n_1$ entonces:

$$\text{sen } \lambda_1 = n_2 / n_1 > 1$$

Es imposible. El seno de un ángulo no puede ser mayor que uno.

5. Cuando un rayo de luz incide en un medio de menor índice de refracción, el rayo refractado:
- Varía su frecuencia.
 - Se acerca a la normal.
 - Puede no existir rayo refractado.

(P.A.U. sep. 07)

Solución: C

Cuando la luz pasa de un medio más denso ópticamente (con mayor índice de refracción) a otro menos denso (por ejemplo del agua al aire) el rayo refractado se aleja de la normal. Por la segunda ley de Snell de la refracción:

$$n_i \cdot \text{sen } \theta_i = n_r \cdot \text{sen } \theta_r$$

Si $n_i > n_r$, entonces $\text{sen } \theta_r > \text{sen } \theta_i$, y $\theta_r > \theta_i$

Pero existe un valor de θ_i , llamado ángulo límite λ , para el que el rayo refractado forma un ángulo de 90° con la normal. Para un rayo incidente con un ángulo mayor que el ángulo límite, no aparece rayo refractado. Se produce una reflexión total.

6. Cuando la luz incide en la superficie de separación de dos medios con un ángulo igual al ángulo límite eso significa que:
- El ángulo de incidencia y el de refracción son complementarios.
 - No se observa rayo refractado.
 - El ángulo de incidencia es mayor que el de refracción.

(P.A.U. sep. 05)

Solución: B

Cuando un rayo pasa del medio más denso al menos denso e incide en la superficie de separación con un ángulo superior al ángulo límite, el rayo no sale refractado sino que sufre reflexión total. Si el ángulo de incidencia es igual al ángulo límite, el rayo refractado sale con un ángulo de 90° y no se observa.

7. Si el índice de refracción del diamante es 2,52 y el del vidrio 1,27.
- La luz se propaga con mayor velocidad en el diamante.
 - El ángulo límite entre el diamante y el aire es menor que entre el vidrio y el aire.
 - Cuando la luz pasa de diamante al vidrio el ángulo de incidencia es mayor que el ángulo de refracción.

(P.A.U. jun. 05)

Solución: B

El ángulo límite λ es el ángulo de incidencia para el que el ángulo de refracción vale 90° . Aplicando la 2.ª ley de Snell de la refracción:

$$n_i \cdot \text{sen } \theta_i = n_r \cdot \text{sen } \theta_r$$

El índice de refracción del aire n_a es el cociente entre la velocidad de la luz en el vacío c y la velocidad de la luz en el aire v_a . Como son prácticamente iguales

$$n_a = c / v_a = 1$$

El ángulo límite entre el diamante y el aire es λ_d :

$$n_d \cdot \text{sen } \lambda_d = n_a \cdot \text{sen } 90^\circ = 1$$

$$\lambda_d = \arcsen(1 / n_d) = \arcsen(1 / 2,52) = 23^\circ$$

Análogamente para el vidrio:

$$\lambda_v = \arcsen(1 / 1,27) = 52^\circ$$

Las otras opciones:

A. Se pueden calcular las velocidades de la luz en el diamante y en el vidrio a partir de la definición de índice de refracción,

$$n = c / v$$

$$v_d = c / n_d = 3 \cdot 10^8 \text{ [m/s]} / 2,52 = 1,2 \cdot 10^8 \text{ m/s}$$

$$v_v = c / n_v = 3 \cdot 10^8 \text{ [m/s]} / 1,27 = 2,4 \cdot 10^8 \text{ m/s}$$

C. Cuando la luz pasa de un medio más denso ópticamente (diamante) a otro menos denso (vidrio) el rayo refractado se aleja de la normal (el ángulo de incidencia es menor que el ángulo de refracción)

8. El ángulo límite en la refracción agua/aire es de $48,61^\circ$. Si se posee otro medio en el que la velocidad de la luz sea $v(\text{medio}) = 0,878 v(\text{agua})$, el nuevo ángulo límite (medio/aire) será:

- A) Mayor.
- B) Menor.
- C) No se modifica.

(P.A.U. jun. 04)

Solución: B

El ángulo límite es el ángulo de incidencia para el que el ángulo de refracción vale 90°

Aplicando la 2.ª ley de Snell de la refracción:

$$\frac{\text{sen } i}{\text{sen } r} = \frac{v_i}{v_r}$$

Para el ángulo límite $\lambda(\text{agua})$:

$$\frac{\text{sen } \lambda(\text{agua})}{\text{sen } 90^\circ} = \frac{v(\text{agua})}{v(\text{aire})}$$

$$\text{sen } \lambda(\text{agua}) = \frac{v(\text{agua})}{v(\text{aire})}$$

Con los datos:

$$v(\text{agua}) = v(\text{aire}) \cdot \text{sen } \lambda(\text{agua}) = 0,75 v(\text{aire})$$

Para un nuevo medio en el que $v(\text{medio}) = 0,878 v(\text{agua})$,

$$v(\text{medio}) < v(\text{agua})$$

$$\text{sen } \lambda(\text{medio}) = \frac{v(\text{medio})}{v(\text{aire})} < \text{sen } \lambda(\text{agua}) = \frac{v(\text{agua})}{v(\text{aire})}$$

$$\lambda(\text{medio}) < \lambda(\text{agua})$$

Con los datos:

$$\text{sen } \lambda(\text{medio}) = \frac{v(\text{medio})}{v(\text{aire})} = \frac{0,878 \cdot v(\text{agua})}{v(\text{aire})} = \frac{0,878 \cdot 0,75 \cdot v(\text{aire})}{v(\text{aire})} = 0,66$$

$$\lambda(\text{medio}) = 41^\circ < 48,61^\circ$$

● Muelle

1. Si tenemos un resorte de constante elástica conocida, ¿cómo podemos saber el valor de una masa desconocida? Describe las experiencias que debemos realizar para lograrlo.

(P.A.U. jun. 16)

Solución:

Se colgaría el resorte con un platillo de balanza y se anotaría la posición del platillo, medida con una regla vertical: y_1

Sin mover la regla, se colocaría la masa en el platillo y se mediría y anotaría la nueva posición del platillo:

y_2

Se calcularía el alargamiento $\Delta y = y_2 - y_1$.

Conocido el valor de la constante podría calcularse la fuerza de recuperación elástica por la ecuación de Hooke:

$$F = -k \cdot \Delta y$$

Como en el equilibrio estático entre la fuerza elástica y el peso del objeto son iguales:

$$k \cdot \Delta y = m \cdot g$$

La masa se calcula despejándola en la ecuación anterior.

$$m = \frac{k \cdot \Delta y}{g}$$

2. En la determinación de la constante elástica de un resorte de longitud inicial 21,3 cm, por el método estático, se obtuvieron los siguientes valores: ($g = 9,8 \text{ m/s}^2$)

masa (g) 20,2 30,2 40,3 50,3 60,4 70,5

longitud (cm) 27,6 30,9 34,0 37,2 40,5 43,6

Calcula la constante elástica con su incertidumbre en unidades del sistema internacional.

(P.A.U. jun. 15)

Solución:

El método estático, se basa en la ley de Hooke:

$$F = -k \cdot \Delta x$$

Se calculan:

- los alargamientos $\Delta x = L - L_0$ restando las longitudes de la longitud inicial ($L_0 = 21,3 \text{ cm}$), y se pasan los resultados a metros

- los pesos, de la expresión $P = m \cdot g$, usando los valores de las masas en kg

- los valores de la constante del muelle de la expresión de la ley de Hooke, $k = P / \Delta x$

Masa	(g)	m	20,2	30,2	40,3	50,3	60,4	70,5
Longitud	(cm)	L	27,6	30,9	34	37,2	40,5	43,6
Alargamiento	(cm)	$\Delta x = L - L_0$	6,3	9,6	12,7	15,9	19,2	22,3
Masa	(kg)	m	0,0202	0,0302	0,0403	0,0503	0,0604	0,0705
Peso	(N)	$P = m \cdot g$	0,198	0,296	0,395	0,493	0,592	0,691
Alargamiento	(m)	Δx	0,063	0,096	0,127	0,159	0,192	0,223
Constante	(N/m)	$k = P / \Delta x$	3,1422	3,0829	3,1098	3,1003	3,0829	3,0982

El valor medio de la constante es:

$$k = (3,14 + 3,08 + 3,11 + 3,10 + 3,08 + 3,10) / 6 = 3,10 \text{ N/m}$$

El cálculo de incertidumbres se limita al uso apropiado de las cifras significativas.

El valor de la constante, teniendo en cuenta que el valor de g y algunos valores de alargamientos sólo tiene dos cifras significativas, es:

$$k = (3,1 \pm 0,1) \text{ N/m}$$

3. Describe brevemente el procedimiento empleado en el laboratorio para medir la constante elástica de un muelle por el método estático.

(P.A.U. jun. 14, jun. 10)

Solución:

El método estático, se basa en la ley de Hooke:

$$F = -k \cdot \Delta y$$

Se cuelgan pesas de masa conocida de un muelle y se miden los alargamientos producidos. La constante se determina:

- numéricamente de la media de los cocientes $k = m \cdot g / \Delta y$
- gráficamente representando los alargamientos producidos frente a las masas colgadas. El valor de la constante se obtiene de la pendiente de la recta de la gráfica por la relación.

$$\text{pendiente} = p_e = \frac{\Delta y}{\Delta m} = \frac{g \Delta y}{\Delta m g} = g \frac{\Delta y}{\Delta F} = \frac{g}{k}$$

4. Una vez realizada la experiencia del resorte para determinar la constante elástica, ¿como indagarías el valor de una masa desconocida (método estático y dinámico)?

(P.A.U. sep. 13)

Solución:

Método estático.

Ver solución al ejercicio de [junio de 2016](#).

Método dinámico.

Se cuelga el objeto del resorte, se tira hacia abajo un poco y se suelta. Comprobado que el resorte solo se mueve en el eje vertical, se mide el tiempo de diez oscilaciones completas t .

Se calcula el período $T = t / 10$.

Habiendo calculado la constante elástica del resorte k , la masa del objeto se calcula de la ecuación del período:

$$T = 2\pi \sqrt{\frac{m}{k}}$$

$$m = \frac{k T^2}{4\pi^2}$$

5. Haz una descripción del material y del desarrollo experimental en la determinación de la constante elástica de un resorte por el método dinámico.

(P.A.U. jun. 13, sep. 09)

Solución:

En la medida de la constante elástica de un resorte por el método dinámico se tira hacia abajo de una masa de valor conocido que cuelga de un resorte y se deja oscilar, midiendo el tiempo de varias oscilaciones (10, por ejemplo). Se calcula el período dividiendo el tiempo entre el número de oscilaciones.

Se repite el procedimiento para otras masas conocidas.

La ecuación del período del resorte es:

$$T = 2\pi \sqrt{\frac{m}{k}}$$

Puede escribirse como:

$$T^2 = \frac{4\pi^2 \cdot m}{k}$$

A partir de ella se determina el valor de constante.

En el método gráfico se representan los cuadrados de los períodos en el eje de ordenadas frente a las masas en el de abscisas. La gráfica debería dar una línea recta de pendiente:

$$\text{pendiente estudio dinámico} = p_d = \frac{\Delta T^2}{\Delta m} = \frac{4\pi^2}{k}$$

Determinando la pendiente, se puede calcular el valor de constante:

$$k = \frac{4\pi^2}{p_d}$$

En el método analítico se calcula la constante del resorte k para cada masa y se halla el valor medio. Este método tiene el problema de que si la masa del resorte no es despreciable frente a la masa colgada, los resultados llevan un error sistemático.

6. Explica, brevemente, las diferencias en el procedimiento para calcular la constante elástica de un resorte (k) por el método estático y por el método dinámico.

(P.A.U. sep. 12, jun. 08)

Solución:

En el método estático se cuelgan varias masas m conocidas, por ejemplo pesas de una balanza, de un muelle y se miden los alargamientos Δy producidos.

La constante se determina a partir la ley de Hooke:

$$F = -k \cdot \Delta y$$

$$k = m \cdot g / \Delta y$$

Se calcula numéricamente el valor medio.

En el método dinámico se aparta una masa que cuelga de un muelle de la posición de equilibrio y se deja oscilar, midiendo el tiempo de 10 oscilaciones, calculando el período de oscilación, T , la constante armónica $\omega^2 = 4\pi^2 / T^2$, y la constante del muelle k , de la ecuación que relaciona la constante del muelle k con la constante armónica ω^2 :

$$k = m \cdot \omega^2$$

Se repite con varias masas conocidas y se halla el valor medio.

7. En la determinación de la constante elástica de un resorte podemos utilizar dos tipos de procedimientos. En ambos casos, se obtiene una recta a partir de la cual se calcula la constante elástica. Explica cómo se determina el valor de la constante a partir de dicha gráfica para cada uno de los dos procedimientos, indicando qué tipo de magnitudes hay que representar en los ejes de abscisas y de ordenadas.

(P.A.U. jun. 12)

Solución:

En el estudio estático se usa la ley de Hooke:

$$F = -k \cdot x$$

En la que F es la fuerza peso, y x el alargamiento producido.

Si x se representa en el eje de ordenadas, y las fuerzas F en el eje de abscisas, la pendiente de la recta será igual al inverso de la constante elástica del resorte:

$$\text{pendiente estudio estático} = p_e = \Delta x / \Delta F = 1 / k$$

El valor de la constante será el inverso de la pendiente del estudio estático.

En el estudio dinámico, la ecuación empleada es la relación entre la constante elástica k y la constante armónica ω^2

$$k = m \cdot \omega^2 = \frac{4\pi^2 m}{T^2}$$

En la representación, las masas están en el eje de ordenadas y los cuadrados de los períodos en el de abscisas. Entonces:

$$\text{pendiente estudio dinámico} = p_d = \frac{\Delta m}{\Delta T^2} = \frac{k}{4\pi^2}$$

El valor de la constante será $4\pi^2$ veces la pendiente del estudio dinámico.

$$k = 4\pi^2 p_d$$

8. En la determinación de la constante elástica de un resorte por el método dinámico, ¿el período de oscilación es independiente de la amplitud? ¿Depende de la longitud y de la masa del resorte? ¿Qué gráfica se construye a partir de las magnitudes medidas?

(P.A.U. sep. 11)

Solución:

El período del resorte solo depende de la masa que oscila y de la constante elástica. En la expresión del período de un M.A.S.

$$T = 2\pi \sqrt{\frac{m}{k}}$$

Esta ecuación puede demostrarse así.

Un movimiento armónico simple cumple que la fuerza elástica es proporcional a la elongación.

$$F = -k \cdot x$$

Pero también cumple que la aceleración recuperadora es proporcional a la elongación x .

$$a = -\omega^2 \cdot x$$

Por la segunda ley de Newton:

$$\Sigma F = m \cdot a$$

Si la fuerza resultante es la elástica:

$$\begin{aligned} -k \cdot x &= m \cdot a = m (-\omega^2 \cdot x) \\ a &= -\omega^2 \cdot x \end{aligned}$$

Como la pulsación es:

$$\begin{aligned} \omega &= 2\pi / T \\ T &= 2\pi / \omega \\ T &= 2\pi \sqrt{\frac{m}{k}} \end{aligned}$$

En la ecuación se observa que la amplitud no interviene, aunque si se alarga el muelle de forma exagerada las masas colgantes salen disparadas.

El período de oscilación no depende de la longitud, pero sí de la masa del resorte.

La dependencia con la masa del resorte no es sencilla, ya que no todo el resorte oscila del mismo modo. Se puede demostrar que el resorte contribuye a la masa oscilante en un sumando que vale la tercera parte de la masa del resorte.

$$m(\text{oscilante}) = m(\text{colgada}) + m(\text{resorte}) / 3$$

Al hacer una representación gráfica de los cuadrados de los períodos frente a la masa colgada, la recta no pasa por el origen. La contribución de la masa del resorte es la abscisa en el origen de la gráfica. (En la gráfica que aparece a continuación, la contribución de la masa del resorte sería de 0,035 kg)

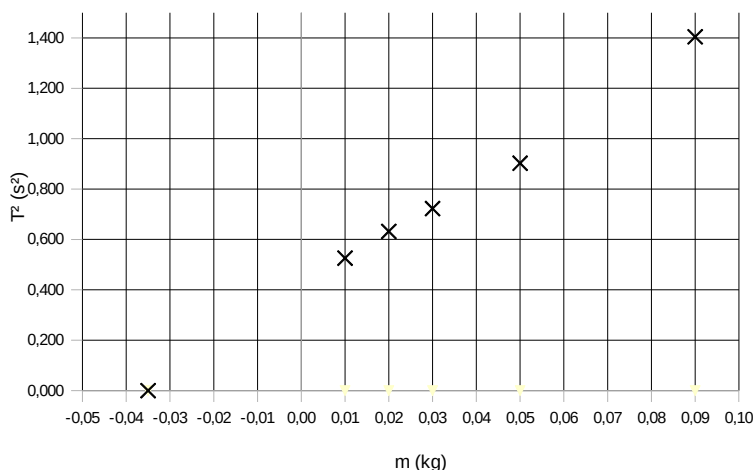

La gráfica que se construye es la de los cuadrados de los períodos frente a la masa colgada, ya que, al elevar al cuadrado la expresión del período queda:

$$T^2 = \frac{4\pi^2 m}{k}$$

Es la ecuación de una recta que pasa por el origen y tiene una pendiente = $4\pi^2 / k$.

9. En la práctica para medir la constante elástica k por el método dinámico, se obtiene la siguiente tabla. Calcula la constante del resorte.

M (g)	5	10	15	20	25
T (s)	0,20	0,28	0,34	0,40	0,44

(P.A.U. jun. 11)

Solución:

La fuerza recuperadora es:

$$F = -k \cdot x = m \cdot a = m(-\omega^2 \cdot x)$$

Por tanto:

$$k = m \cdot \omega^2 = \frac{4\pi^2 m}{T^2}$$

Se calcula el valor de la constante para cada una de las experiencias:

M (kg)	$5,0 \cdot 10^{-3}$	$10 \cdot 10^{-3}$	$15 \cdot 10^{-3}$	$20 \cdot 10^{-3}$	$25 \cdot 10^{-3}$
T (s)	0,20	0,28	0,34	0,40	0,44
k (N/m)	4,9	5,0	5,1	4,9	5,1

El valor medio es:

$$k_m = 5,0 \text{ N/m}$$

En caso de tener papel milimetrado, o mejor aún una hoja de cálculo, se podrían representar los cuadrados de los períodos frente a las masas, obteniéndose una recta.

M (kg)	$5,0 \cdot 10^{-3}$	$10 \cdot 10^{-3}$	$15 \cdot 10^{-3}$	$20 \cdot 10^{-3}$	$25 \cdot 10^{-3}$
T^2 (s ²)	0,04	0,08	0,12	0,16	0,19

De la pendiente (7,78 s²/kg) de la recta se calcularía la constante del muelle.

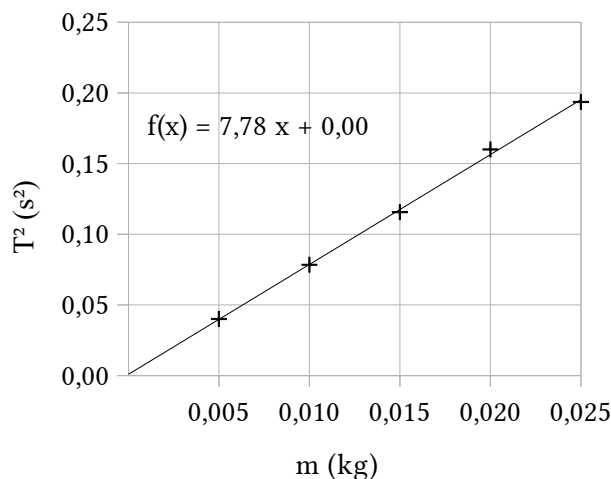

$$T^2 = \frac{4\pi^2}{k} m$$

$$k = \frac{4\pi^2}{7,78 \text{ s}^2/\text{kg}} = 5,1 \text{ kg/s}^2 = 5,1 \text{ N/m}$$

Este es un valor algo más exacto que el obtenido como valor medio.

10. Se emplea un resorte para medir su constante elástica por el método estático y por el dinámico, aplicando la ley de Hooke y el período en función de la masa, respectivamente. Se observa una cierta diferencia entre los resultados obtenidos por uno y otro método. ¿A qué puede ser debido?

(P.A.U. jun. 11)

Solución:

El método estático consiste en medir los alargamientos producidos en un muelle al colgar de él pesas de valor conocido y aplicar la ley de Hooke:

$$F = -k \cdot x$$

La constante k de fuerza del muelle se calcula a partir de la pendiente de la recta obtenida al representar los alargamientos Δx frente a las fuerzas F peso de las pesas colgadas.

El método dinámico consiste en hacer oscilar masas conocidas colgadas del muelle y determinar el período de oscilación midiendo el tiempo de un número determinado de oscilaciones.

Aunque en la oscilación vertical actúa la fuerza peso, además de la fuerza recuperadora elástica, la fuerza resultante que actúa sobre la masa oscilante da lugar a un movimiento armónico simple alrededor de la posición de equilibrio en la que las fuerzas elástica y peso se anulan

Combinando la ecuación de Hooke con la 2ª ley de Newton:

$$F = -k \cdot x$$

$$F = m \cdot a$$

Teniendo en cuenta que en el M.A.S., la aceleración es proporcional y de sentido contrario a la elongación:

$$a = -\omega^2 \cdot x$$

Queda:

$$-k \cdot x = m \cdot a = m (-\omega^2 \cdot x)$$

$$k = m \cdot \omega^2 = \frac{4\pi^2 m}{T^2}$$

La constante k de fuerza del muelle se calcula a partir de la pendiente de la recta obtenida al representar los cuadrados T^2 de los períodos frente a las masas m de las pesas colgadas.

En la gráfica $T^2 - m$, si los valores de m son los de las masas de las pesas, la recta obtenida no pasa por el origen de coordenadas sino que aparece desplazada hacia la izquierda. Aunque la constante de fuerza del muelle es la misma en ambas expresiones, la masa m oscilante es mayor que la masa que cuelga e incluye parte de la masa del muelle.

Si el cálculo de la constante en el método dinámico se realiza a partir de la pendiente, la masa no debe afectar al valor de la constante obtenida. Pero si se calcula la constante con la ecuación anterior, el resultado puede ser diferente si la masa del muelle no es despreciable frente a las masas colgadas.

11. En la medida de la constante elástica por el método dinámico:
- ¿Influye la longitud del muelle?
 - ¿Le afecta el número de oscilaciones y su amplitud?
 - ¿Varía la frecuencia de oscilación al colgarle diferentes masas?

(P.A.U. sep. 06)

Solución:

En la medida de la constante elástica de un resorte por el método dinámico se mide el tiempo de varias oscilaciones (10, por ejemplo) para cada una de varias masas colgadas del muelle. De la ecuación del período del muelle, se determina el valor de constante.

$$T = 2\pi \sqrt{\frac{m}{k}}$$

En la ecuación anterior se ve que el período de oscilación de una masa no depende ni de la longitud del muelle, ni del número de oscilaciones ni de la amplitud, solo de la masa que oscila.

Como la frecuencia es la inversa del período, también la frecuencia depende de la masa que oscila.

12. En la práctica para la medida de la constante elástica de un resorte por el método dinámico,
- ¿Qué precauciones debes tomar con respecto al número y amplitud de las oscilaciones?
 - ¿Cómo varía la frecuencia de oscilación si se duplica la masa oscilante?

(P.A.U. jun. 06)

Solución:

a) El número de oscilaciones debe ser del orden de 10 o 20. Aunque la precisión del cálculo del período aumenta con el número de oscilaciones ($T = t / N$), un número mayor aumenta la probabilidad de equivocarse al contar. La amplitud de las oscilaciones debe ser pequeña (si la amplitud es muy grande, las pesas «saltan» fuera del portapesas), pero no tanto que sea difícil contarlas. Debe comprobarse que la oscilación es vertical.

b) En el movimiento vertical, la fuerza resultante entre la fuerza recuperadora elástica y el peso es una fuerza recuperadora del tipo $F = -k \cdot y$

$$\begin{aligned} -k \cdot y &= m \cdot a = m(-\omega^2 \cdot y) \\ k &= m \cdot \omega^2 \end{aligned}$$

Si $m_2 = 2 m_1$:

$$\begin{aligned} \frac{f_2}{f_1} &= \frac{\omega_2 / 2\pi}{\omega_1 / 2\pi} = \frac{\omega_2}{\omega_1} = \sqrt{\frac{k/m_2}{k/m_1}} = \sqrt{\frac{m_1}{m_2}} = \sqrt{\frac{m_1}{2m_1}} = \frac{1}{\sqrt{2}} \\ f_2 &= \frac{f_1}{\sqrt{2}} \end{aligned}$$

La frecuencia será $\sqrt{2} = 1,4$ veces menor.

13. La constante elástica de un resorte medida por el método estático:
- ¿Depende del tipo de material?
 - ¿Varía con el período de oscilación?
 - ¿Depende de la masa y longitud del resorte?

(P.A.U. sep. 05)

Solución:

a) En el guión de la [práctica de laboratorio](#), no se hacen pruebas de si existe una dependencia entre el material del muelle y su constante elástica. Se puede decir que dos muelles del mismo material pueden tener distinta constante elástica.

b) El método estático consiste en medir el alargamiento que sufre un muelle cuando cuelga de él un objeto de masa conocida. No se hace oscilar, por lo que no se mide la relación entre el período de oscilación y la constante elástica. (En el método dinámico el cálculo de la constante elástica del muelle da un resultado que se puede considerar constante)

c) Tampoco se comprueba en el laboratorio la dependencia entre la constante de un muelle y su masa ni su longitud. Damos por supuesto que se mantiene constante al variar la longitud, ya que el muelle se alarga al colgarle un peso.

14. En el estudio estático de un resorte se representan variaciones de longitud (Δl_i) frente a las fuerzas aplicadas (f_i), obteniéndose una línea recta. En el estudio dinámico del mismo resorte se representan las masas (m_i) frente a los cuadrados de los períodos (T_i^2), obteniéndose también una recta. ¿Tienen las dos la misma pendiente? Razona la respuesta.

(P.A.U. sep. 04)

Solución:

En el estudio estático se usa la ley de Hooke:

$$F = -k \cdot x$$

F es la fuerza peso y x el alargamiento producido.

Si x se representa en el eje de ordenadas, y las fuerzas F en el eje de abscisas, la pendiente de la recta será igual al inverso de la constante elástica del resorte:

$$\text{pendiente estudio estático} = p_e = \Delta x / \Delta F = 1 / k$$

En el estudio dinámico, la ecuación empleada es la relación entre la constante elástica k y la constante armónica ω^2

$$k = m \cdot \omega^2 = \frac{4\pi^2 m}{T^2}$$

En la representación, las masas están en el eje de ordenadas y los cuadrados de los períodos en el de abscisas. Entonces:

$$\text{pendiente estudio dinámico} = p_d = \frac{\Delta m}{\Delta T^2} = \frac{k}{4\pi^2}$$

Por lo tanto la pendiente de la representación derivada del estudio dinámico debería ser distinta a la obtenida por el método estático:

$$p_d = \frac{k}{4\pi^2} = \frac{1}{4\pi^2 \cdot p_e}$$

● **Péndulo simple**

1. Se quiere obtener la aceleración de la gravedad mediante un péndulo simple obteniéndose los siguientes valores:

Longitud del péndulo (cm)	60	70	80	90
Tiempo en realizar 10 oscilaciones (s)	15,5	16,8	17,9	19,0

Representa, de forma aproximada, T^2 frente a L y calcula, a partir de dicha gráfica, la aceleración de la gravedad.

(P.A.U. sep. 16)

Solución:

La ecuación del período de un péndulo es:

$$T = 2\pi \sqrt{\frac{L}{g}}$$

Al representar los cuadrados de los períodos T^2 frente a las longitudes L se obtiene una recta. Se construye una tabla para calcular los valores de T^2 y g ($g = 4\pi^2 L / T^2$):

L (m)	t_{10} (s)	T (s)	T^2 (s ²)	g (m·s ⁻²)
0,60	15,5	1,55	2,40	9,86
0,70	16,8	1,68	2,82	9,79

0,80	17,9	1,79	3,20	9,86
0,90	19,0	1,90	3,61	9,84

El valor medio de g calculado de los valores de la tabla es:

$$g_m = 9,84 \text{ m}\cdot\text{s}^{-2}$$

La pendiente de la recta obtenida mediante un ajuste por mínimos cuadrados vale:

$$p = 4,00 \text{ s}^2/\text{m}$$

De la ecuación del período, la relación de la pendiente con el valor de la aceleración de la gravedad es:

$$T = 2\pi\sqrt{\frac{L}{g}} \Rightarrow p = \frac{\Delta T^2}{\Delta L} = \frac{4\pi^2}{g} \Rightarrow g = \frac{4\pi^2}{p}$$

$$g = 9,87 \text{ m}\cdot\text{s}^{-2}$$

Es un resultado similar al del valor medio de g .

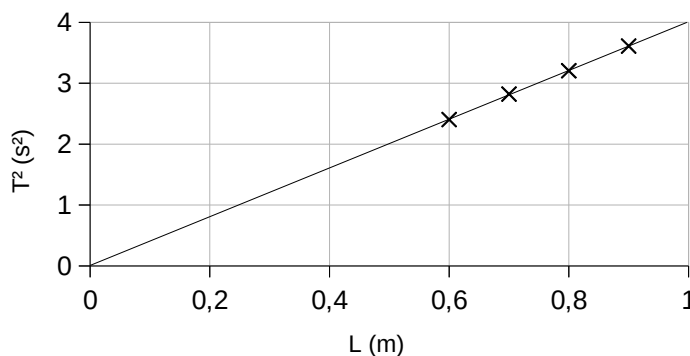

2. Explica cómo se puede determinar la aceleración de la gravedad utilizando un péndulo simple, e indica el tipo de precauciones que debes tomar a la hora de realizar la experiencia.

(P.A.U. jun. 16, jun. 15)

Solución:

Se cuelga una esfera maciza de un hilo de unos 2,00 m, haciendo pasar el otro extremo por una pinza en el extremo de un vástago horizontal, sujeto a una varilla vertical encajada en una base plana.

Se ajusta la longitud del hilo a uno 60 cm y se mide su longitud desde el punto de suspensión hasta el centro de la esfera. Se aparta ligeramente de la posición de equilibrio y se suelta. Se comprueba que oscila en un plano y a partir de la 2ª o 3ª oscilación se mide el tiempo de 10 oscilaciones. Se calcula el período dividiendo el tiempo entre 10. Se repite la experiencia para comprobar que el tiempo es prácticamente el mismo. Se halla el valor medio del período.

Se ajusta sucesivamente la longitud a 80, 100, 120, 150, 180 y 200 cm y se repite la experiencia para cada una de ellas.

Una vez obtenidos los valores de los períodos T para cada longitud L del péndulo, se puede usar la ecuación del período del péndulo simple para calcular g , la aceleración de la gravedad.

$$T = 2\pi\sqrt{\frac{L}{g}}$$

De los valores obtenidos (que deben ser muy parecidos) se halla el valor medio.

La amplitud de las oscilaciones debe ser pequeña. En teoría una aproximación aceptable es que sean menores de 15°. Como no usamos un transportador de ángulos, separaremos lo menos posible el hilo de la vertical, especialmente cuando la longitud del péndulo sea pequeña.

Se suelen medir 10 o 20 oscilaciones para aumentar la precisión del período, y disminuir el error relativo que daría la medida de una sola oscilación.

Un número demasiado grande de oscilaciones puede dar lugar a que cometamos errores al contarlas.

3. Determina la aceleración de la gravedad con su incertidumbre a partir de los siguientes datos experimentales:

Longitud del péndulo (m)	0,60	0,82	0,90	1,05	1,33
Tiempo de 20 oscilaciones (s)	31,25	36,44	38,23	41,06	46,41

(P.A.U. sep. 15)

Solución:

Se calculan los valores de

- los periodos dividiendo los tiempos de 20 oscilaciones entre 20.

- la aceleración de la gravedad despejados de la ecuación del período del péndulo: $T = 2\pi\sqrt{\frac{L}{g}}$

Longitud del péndulo	(m)	L		0,60	0,82	0,90	1,05	1,33
Tiempo de 20 oscilaciones	(s)	t_{20}		31,25	36,44	38,23	41,06	46,41
Período	(s)	T	$= t_{20} / 20$	1,563	1,822	1,912	2,053	2,321
Aceleración de la gravedad	(m·s ⁻²)	g	$= \frac{4\pi^2 L}{T^2}$	9,702	9,752	9,724	9,835	9,751

El valor medio de la aceleración de la gravedad es:

$$\bar{g} = (9,702 + 9,752 + 9,724 + 9,835 + 9,751) / 5 = 9,753 \text{ m}\cdot\text{s}^{-2}$$

El cálculo de incertidumbre se limita al uso apropiado de las cifras significativas.

La aceleración de la gravedad es:

$$g = (9,8 \pm 0,1) \text{ m}\cdot\text{s}^{-2}$$

4. Determina la aceleración de la gravedad a partir de los siguientes datos experimentales.

EXPERIENCIA	1 ^a	2 ^a	3 ^a	4 ^a
Longitud del péndulo (m)	0,90	1,10	1,30	1,50
Tiempo de 10 oscilaciones (s)	18,93	21,14	22,87	24,75

(P.A.U. sep. 14)

Solución:

La ecuación del período de un péndulo es:

$$T = 2\pi\sqrt{\frac{L}{g}}$$

Al representar los cuadrados de los períodos T^2 frente a las longitudes L se obtiene una recta.

Se construye una tabla para calcular los valores de T^2 y g ($g = 4\pi^2 L / T^2$)

L (m)	t_{10} (s)	T (s)	T^2 (s ²)	g (m·s ⁻²)
0,90	18,93	1,893	3,59	9,92
1,10	21,14	2,114	4,47	9,72
1,30	22,87	2,287	5,23	9,81
1,50	24,75	2,475	6,13	9,67

El valor medio de g calculado de los valores de la tabla es:

$$g_m = 9,78 \text{ m}\cdot\text{s}^{-2}$$

La pendiente de la recta obtenida mediante un ajuste por mínimos cuadrados vale:

$$p = 4,05 \text{ s}^2/\text{m}$$

De la ecuación del período, la relación de la pendiente con el valor de la aceleración de la gravedad es:

$$T = 2\pi\sqrt{\frac{L}{g}} \Rightarrow p = \frac{\Delta T^2}{\Delta L} = \frac{4\pi^2}{g} \Rightarrow$$

$$g = \frac{4\pi^2}{p} = 9,75 \text{ m}\cdot\text{s}^{-2}$$

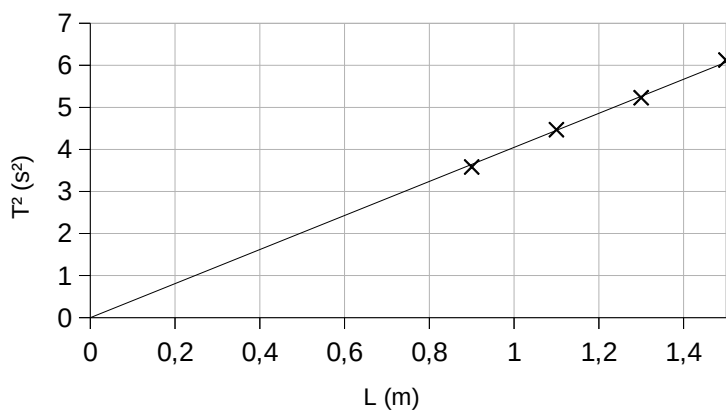

Es un resultado similar al del valor medio de g .

5. En la medida experimental de la aceleración de la gravedad g con un péndulo simple, ¿qué precauciones se deben tomar con respecto a la amplitud de las oscilaciones y con respecto a la medida del período de oscilación?

(P.A.U. jun. 13)

Solución:

La amplitud de las oscilaciones debe ser pequeña. En teoría una aproximación aceptable es que sean menores de 15° . Como no usamos un transportador de ángulos, separaremos lo menos posible el hilo de la vertical, especialmente cuando la longitud del péndulo sea pequeña.

Se suelen medir 10 o 20 oscilaciones para aumentar la precisión del período, y disminuir el error relativo que daría la medida de una sola oscilación.

Un número demasiado grande de oscilaciones puede dar lugar a que cometamos errores al contarlas.

6. En la práctica de medida de g con un péndulo, ¿cómo conseguirías (sin variar el valor de g) que el péndulo duplique el número de oscilaciones por segundo?

(P.A.U. sep. 12, sep. 11, jun. 04)

Solución:

Para conseguir duplicar la frecuencia, o lo que es lo mismo, disminuir a la mitad el período, habría que hacer la longitud del péndulo 4 veces menor, ya que el período de un péndulo ideal viene dado por la ecuación:

$$T = 2\pi\sqrt{\frac{L}{g}}$$

Si $L' = L / 4$

$$T' = 2\pi\sqrt{\frac{L/4}{g}} = \pi\sqrt{\frac{L}{g}} = \frac{T}{2}$$

7. Se dispone de un péndulo simple de 1,5 m de longitud. Se mide en el laboratorio el tiempo de 3 series de 10 oscilaciones obteniendo 24,56 s, 24,58 s, 24,55 s. ¿cuál es el valor de g con su incertidumbre?

(P.A.U. jun. 12)

Solución:

Como solo hay datos para una longitud de péndulo solo se puede calcular el valor medio del período y aplicar la ecuación del período del péndulo:

Experiencia	1	2	3
Tiempo(s) empleado en 10 oscilaciones	24,56	24,58	24,55
Período	2,456	2,458	2,455

El valor medio del período es:

$$T = \frac{\sum T_i}{N} = \frac{7,369 \text{ [s]}}{3} = 2,456 \text{ s}$$

El valor de la aceleración g de la gravedad calculado de la ecuación del período del péndulo:

$$T = 2\pi \sqrt{\frac{L}{g}}$$

$$g = 4\pi^2 \frac{L}{T^2} = 4\pi^2 \frac{1,5 \text{ [m]}}{(2,456 \text{ [s]})^2} = 9,8 \text{ m/s}^2$$

El cálculo de incertidumbres se limita al uso apropiado de las cifras significativas. Como la longitud del péndulo sólo tiene 2 cifras:

$$g = (9,8 \pm 0,1) \text{ m/s}^2$$

Análisis: No es muy coherente dar la medida de los tiempos con 4 cifras significativas y la longitud de péndulo con solo 2.

8. Comenta brevemente la influencia que tienen en la medida de g con un péndulo: la amplitud de oscilaciones, el número de medidas, la masa del péndulo.

(P.A.U. sep. 10)

Solución:

El péndulo describe un movimiento oscilatorio circular alrededor de la posición de equilibrio. Cuando el ángulo es muy pequeño y sea aplicable a aproximación $\sin \varphi = \varphi$, el movimiento será armónico simple con un período

$$T = 2\pi \sqrt{\frac{L}{g}}$$

Donde L es la longitud del péndulo.

En el laboratorio se mide la longitud de un péndulo y se hace oscilar con una amplitud pequeña. Se mide el tiempo de diez oscilaciones, se calcula el período y a partir de él, el valor de la aceleración de la gravedad despejada de la ecuación anterior:

$$g = \frac{4\pi^2 L}{T^2}$$

En esa ecuación puede verse que el valor de g no depende ni de la amplitud de la oscilación ni de la masa del péndulo. Pero si la amplitud de las oscilaciones no es pequeña, el movimiento ya no es armónico simple y la ecuación anterior deja de ser válida.

En cuanto al número de medidas, cuanto mayor sea, menor será el error del valor medio y más exacto el resultado.

9. Se hacen 5 experiencias con un péndulo simple. En cada una se realizan 50 oscilaciones de pequeña amplitud y se mide con un cronómetro el tiempo empleado. La longitud del péndulo es $L = 1 \text{ m}$. Con estos datos calcula la aceleración de la gravedad.

Experiencia	1	2	3	4	5
Tiempo(s) empleado en 50 oscilaciones	101	100	99	98	102

(P.A.U. jun. 09)

Solución:

Como solo hay datos para una longitud de péndulo solo se puede calcular el valor medio del período y aplicar la ecuación del período del péndulo:

Experiencia	1	2	3	4	5
Tiempo(s) empleado en 50 oscilaciones	101	100	99	98	102
Período	2,02	2,00	1,98	1,96	2,04

El valor medio del período es:

$$T = \frac{\sum T_i}{N} = \frac{10,00 \text{ [s]}}{5} = 2,00 \text{ s}$$

El valor de la aceleración g de la gravedad calculado con la ecuación del período del péndulo es bastante aproximado al valor real.

$$T = 2\pi \sqrt{\frac{L}{g}}$$

$$g = 4\pi^2 \frac{L}{T^2} = 4\pi^2 \frac{1,00 \text{ [m]}}{(2,00 \text{ [s]})^2} = \pi^2 \text{ m/s}^2 = 9,87 \text{ m/s}^2$$

10. En la determinación de g con un péndulo simple, describe brevemente el procedimiento y el material empleado.

(P.A.U. jun. 06)

Solución:

Se cuelga una esfera maciza de un hilo de unos 2,00 m, haciendo pasar el otro extremo por una pinza en el extremo de un vástago horizontal, sujeto a varilla vertical encajada en una base plana.

Se ajusta la longitud del hilo a uno 60 cm y se mide su longitud desde el punto de suspensión hasta el centro de la esfera. Se aparta ligeramente de la posición de equilibrio y se suelta. Se comprueba que oscila en un plano y a partir de la 2ª o 3ª oscilación se mide el tiempo de 10 oscilaciones. Se calcula el período dividiendo el tiempo entre 10. Se repite la experiencia para comprobar que el tiempo es prácticamente el mismo. Se halla el valor medio del período.

Se ajusta sucesivamente la longitud a 80, 100, 120, 150, 180 y 200 cm y se repite la experiencia para cada una de ellas.

Una vez obtenidos los valores de los períodos T para cada longitud L del péndulo, se puede usar la ecuación del período del péndulo simple para calcular g , la aceleración de la gravedad.

$$T = 2\pi \sqrt{\frac{L}{g}}$$

De los valores obtenidos (que deben ser muy parecidos) se halla el valor medio.

11. Cuando en el laboratorio mides g con un péndulo simple:
- ¿Cuántas oscilaciones conviene medir?
 - ¿Qué precauciones se deben tomar con la amplitud de las oscilaciones?
 - ¿Influye la masa del péndulo en la medida de g ?

(P.A.U. jun. 05)

Solución:

a) Se suelen medir 10 o 20 oscilaciones para aumentar la precisión del período, ya que éste se calcula dividiendo el tiempo de N oscilaciones entre el número de ellas:

$$T = t / N$$

Un número demasiado grande de oscilaciones puede dar lugar a que cometamos errores al contarlas.

b) La amplitud de las oscilaciones debe ser pequeña. En teoría una aproximación aceptable es que sean menores de 15° . Como no usamos un transportador de ángulos, separaremos lo menos posible el hilo de la vertical, especialmente cuando la longitud del péndulo sea pequeña.

c) No influye. La ecuación del período T del péndulo es independiente de la masa:

$$T = 2\pi \sqrt{\frac{L}{g}}$$

Solo depende de la longitud L del péndulo. Esto se comprueba en el laboratorio sustituyendo la masa y volviendo a medir el período (o midiendo los períodos de distintos péndulos de la misma longitud pero de los que cuelgan distintas masas)

12. ¿Qué influencia tienen en la medida experimental de g con un péndulo simple, las siguientes variables?
- La masa.
 - El número de oscilaciones.
 - La amplitud de las oscilaciones.

(P.A.U. sep. 04)

Solución:

La medida experimental de g se basa en la medida de tiempos de un número de oscilaciones para calcular el período del péndulo, y, a partir de la ecuación, calcular el valor de g .

a) Ninguna. La expresión del período T de un péndulo de longitud L es:

$$T = 2\pi \sqrt{\frac{L}{g}}$$

Donde g es la aceleración de la gravedad.

La masa no aparece en la expresión y no afecta al valor del período.

b) Ninguna. Es conveniente que el número de oscilaciones sea del orden de 10 o 20 para aumentar la precisión de la medida.

c) Ninguna. Se considera que el comportamiento se puede tomar como armónico para ángulos menores de 15° . Siempre que las amplitudes sean pequeñas no influirán en la medida de g .

Actualizado: 16/07/24

Cuestiones y problemas de las [Pruebas de evaluación de Bachillerato para el acceso a la Universidad](#) (A.B.A.U. y P.A.U.) en Galicia.

[Respuestas](#) y composición de [Alfonso J. Barbadillo Marán](#).

Sumario

VIBRACIONES Y ONDAS

PROBLEMAS.....	1
<i>Muelle</i>	1
<i>Péndulo</i>	18
<i>Ecuación de onda</i>	20
<i>Dioptrio plano</i>	37
CUESTIONES.....	41
M.A.S.....	41
<i>Características y ecuación de las ondas</i>	45
<i>Dioptrio plano</i>	54
LABORATORIO.....	57
<i>Muelle</i>	58
<i>Péndulo simple</i>	65

Índice de pruebas P.A.U.

2004.....	
1. (jun.).....	16, 36, 53, 57, 68
2. (sep.).....	35, 42, 65, 71
2005.....	
1. (jun.).....	34, 53, 56, 70
2. (sep.).....	33, 53, 56, 64
2006.....	
1. (jun.).....	32, 52, 64, 70
2. (sep.).....	45, 52, 63
2007.....	
1. (jun.).....	15, 30, 52
2. (sep.).....	13, 29, 51, 56
2008.....	
1. (jun.).....	44, 51, 60
2. (sep.).....	12, 28, 55
2009.....	
1. (jun.).....	11, 27, 50, 70
2. (sep.).....	46, 50, 59
2010.....	
1. (jun.).....	25, 49, 59
2. (sep.).....	9, 24, 54 s., 69
2011.....	
1. (jun.).....	19, 49, 62 s.
2. (sep.).....	23, 40, 49, 61, 68
2012.....	
1. (jun.).....	43, 48, 60, 68
2. (sep.).....	8, 42, 60, 68
2013.....	
1. (jun.).....	7, 39, 47, 59, 68
2. (sep.).....	18, 47, 59
2014.....	
1. (jun.).....	42, 46, 59
2. (sep.).....	5, 37, 67
2015.....	
1. (jun.).....	4, 21, 54, 58, 66
2. (sep.).....	2, 46, 66
2016.....	
1. (jun.).....	20, 41, 58, 66
2. (sep.).....	1, 45, 65